



دليل المعلم

التربية الفنية



الصف الثامن

دليل المعلم/التربية الفنية

الصف الثامن

الطبعة الأولى (٤٤١ هـ) / ٢٠٢٠ م

ISBN 978-9957-84-858-3



مطبوعة



إدارة المناهج والكتب المدرسية

دليل المعلم

لكتاب التربية الفنية

الصف الثامن

منهاجي
متعة التعليم الهادف



الناشر

وزارة التربية والتعليم

إدارة المناهج والكتب المدرسية

يسر إدارة المناهج والكتب المدرسية استقبال آرائكم وملحوظاتكم على هذا الدليل عن طريق العناوين الآتية :

هاتف: ٥٠٨ / ٤٦١٧٣٠٤، فاكس: ٤٦٣٧٥٦٩، ص.ب: ١٩٣٠، الرمز البريدي: ١١١١٨،

أو بوساطة البريد الإلكتروني: E-mail: Humanities.division@moe.gov.jo

قررت وزارة التربية والتعليم استخدام هذا الدليل في مدارس المملكة الأردنية الهاشمية جميعها، بناءً على قرار مجلس التربية والتعليم رقم (٤٧/٢٠١٩)، بدءًا بالعام الدراسي ٢٠١٩/٢٠٢٠م.

الحقوق جميعها محفوظة لوزارة التربية والتعليم

عمّان - الأردن / ص . ب : ١٩٣٠

رقم الإيداع لدى دائرة المكتبة الوطنية:

(٢٠١٨/١٠/٥٥٤١)

ISBN: 978 - 9957 - 84 - 858 - 3

قام بتأليف هذا الدليل كل من:

عمر أحمد مرزوق إنعام خلف الزواهره

أريج عبد الله العمري (مقرّرًا)

التحرير العلمي: أريج عبد الله العمري

التحرير الفني: نـرمـين داود العـزـة

التحرير اللغوي: نضال أحمد موسى

التصميم: عمر أحمد أبو عليان

الإنتاج: د. عبد الرحمن سليمان أبو صعيك

راجعها: عمر أحمد مرزوق، إنعام خلف الزواهره

دقق الطباعة: أريج عبد الله العمري

قائمة المحتويات

الصفحة

الموضوع

٥

المقدمة

الجزء الأول

الوحدة الأولى: التعبير الفني بالرسم والتلوين

- ١٠ الدرس الأول: الانسجام والتباين اللوني - الحصة الأولى
- ١٧ الانسجام والتباين اللوني - الحصة الثانية
- ٢٢ الدرس الثاني: المنظور الخطي
- ٣٧ الدرس الثالث: تطبيقات على المنظور الخطي

الوحدة الثانية: التصميم

- ٤٤ الدرس الأول: الخطوط ودلالاتها
- ٥١ الدرس الثاني: دور الخطوط العربية في التصميم الفني
- ٦٠ الدرس الثالث: تصميم الشعار

الوحدة الثالثة: تاريخ الفن

- ٧٠ الدرس الأول: فنون بلاد ما بين النهرين
- ٧٧ الدرس الثاني: حضارات بلاد الشام (سوريا، لبنان، الأردن، وفلسطين)
- ٨٣ الدرس الثالث: فن قدماء المصريين (الفرعوني)

الوحدة الرابعة: التشكيل والتركيب والبناء

- الدرس الأول: البناء الفني في المجسمات ٩٨
- الدرس الثاني: إنتاج أعمال فنية من بقايا المواد البلاستيكية ١٠٥

الوحدة الخامسة: الفنون المسرحية

- الدرس الأول: نشأة المسرح وتاريخه ١١٢
- الدرس الثاني: الممثل والارتجال المسرحي ١١٨
- الدرس الثالث: مسرح الدمى (العرائس) ١٢٣

الوحدة السادسة: الفن وتطبيقات الحاسوب

- الدرس الأول: محركات البحث في الإنترنت ١٣٢
- الدرس الثاني: تصميم ملصق إعلاني باستخدام برنامج العروض التقديمية ١٣٦
- الدرس الثالث: إنشاء عرض تقديمي لشرائح متسلسلة باستخدام برنامج العروض التقديمية ١٤٠

بسم الله الرحمن الرحيم

المقدمة

جاء دليل المعلم لمبحث التربية الفنية للصف الثامن الأساسي، ليكون ضمن سلسلة أدلة مبحث التربية الفنية، التي يراعى فيها اختيار الأساليب التربوية الحديثة في شرح الموضوعات والدروس التي يتألف منها الكتاب المدرسي؛ بغية تعزيز دور الطلبة بصورة أساسية، وحثهم على الإفادة من معارفهم ومعلوماتهم عن طريق التخيل والتجريب، وتطويرها لما هو أفضل نظرياً وعملياً في مختلف جوانب الحياة.

اشتمل الدليل على العناوين الرئيسة الآتية في كل درس، التي تتضمن التخطيط الدراسي الهادف المنظم، الذي يساعد المعلم على إيصال المعلومات إلى الطالب بسهولة ويسر:

اسم الوحدة، اسم الدرس، عدد الحصص، النتائج الخاصة بالدرس، المفاهيم والمصطلحات الخاصة بالدرس، التكامل الرأسي، التكامل الأفقي، مصادر التعلم، استراتيجيات التدريس المقترحة، خطوات تنفيذ الدرس، استراتيجيات التقويم المقترحة، الأنشطة الإثرائية، الأنشطة العلاجية.

نسأل الله عز وجل أن يكون هذا الدليل عوناً لزملائنا المعلمين، ومرشداً لهم في تخطيط الدروس بما يتلاءم مع مستويات الطلبة وإمكاناتهم المادية والبيئية المتوافرة، وحافزاً إلى تنمية خبراتهم، وإبراز قدراتهم الإبداعية في وضع البدائل، أو الأنشطة المتنوعة، أو إضافة الجديد إلى المحتوى، أو بناء أدوات تقويم ذات معايير أخرى جديدة.

والله ولي التوفيق

منهاجي
متعة التعليم الهادف



الجزء الأول

منهاجي
متعة التعليم الهادف



الوحدة الأولى



التعبير الفني بالرسم والتلوين

منهاجي
متعة التعليم الهادف

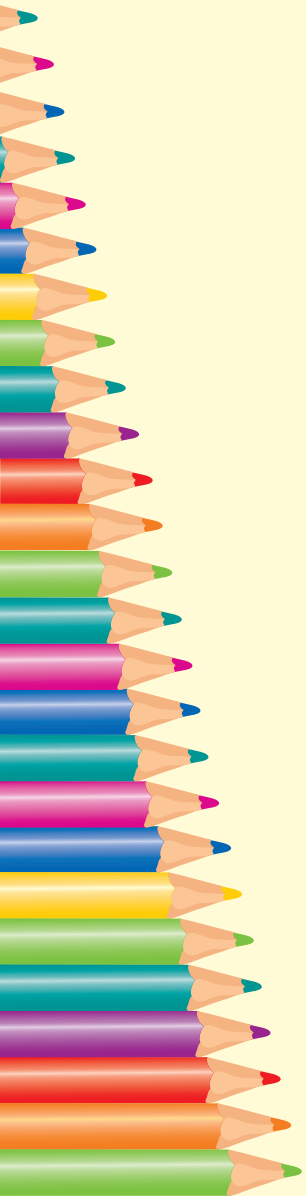

النتائج الخاصة بالدرس

- يتعرف مفهوم الانسجام اللوني.
- ينفذ عملاً فنيًا باستخدام قواعد الانسجام اللوني.
- يتذوق القيم الجمالية لانسجام الألوان في الطبيعة.
- يستمتع بتوليف علاقات لونية في حياته اليومية.

المفاهيم والمصطلحات

الانسجام اللوني، الألوان الأساسية، الألوان الثانوية، الألوان المشتقة.

التكامل الرأسي والتكامل الأفقي

التكامل الرأسي

- دليل المعلم للصف الرابع، محور التصميم، التدرج اللوني.
- دليل المعلم للصف السادس، محور التعبير الفني بالرسم والتلوين، دلالات الألوان، علاقات لونية، التدرج اللوني.

التكامل الأفقي

- كتاب التربية المهنية للصف السادس، محور اختيار الملابس والعناية بها، الألوان وتأثيرها في الملابس.
- كتاب التربية المهنية للصف السابع، محور التصميم الداخلي، درس التصميم الداخلي في المنزل، ودرس مبادئ التصميم الداخلي.

مصادر التعلم

الكتاب المدرسي، اللوح، ألوان مائية شفافة، ألوان مائية غير شفافة (جواش، أو بلاكا)، أوعية بلاستيكية لمزج الألوان، فرشاة ألوان، كرتون أبيض، قلم رصاص، مسطرة.

استراتيجيات التدريس المقترحة

التدريس المباشر (السؤال والجواب، الحوار والمناقشة)، التفكير الناقد (الخريطة المفاهيمية)، التعلم عن طريق الأنشطة، التعلم عن طريق العمل الجماعي.

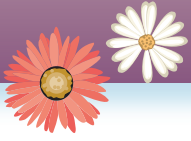
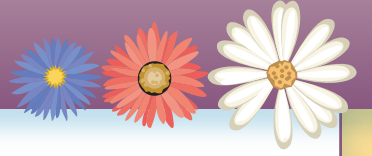

- ١- يحيي المعلم الطلبة، ويرحب بهم، ويسألهم عن أحوالهم.
- ٢- يكتب المعلم على اللوح عنوان الدرس والنتائج الخاصة به.
- ٣- يمهد المعلم للدرس بمراجعة الطلبة في ما تعلموه عن تقسيمات الألوان، مستعيناً بالرسم التوضيحي الذي يمثل الشكل (١-١)، والذي يوضح الألوان الأساسية الموجودة في الطبيعة، التي لا يمكن اشتقاقها من ألوان أخرى، والألوان الثانوية التي تنتج من مزج لونين أساسيين، والألوان المحايدة التي لا وجود لها في عجلة الألوان.

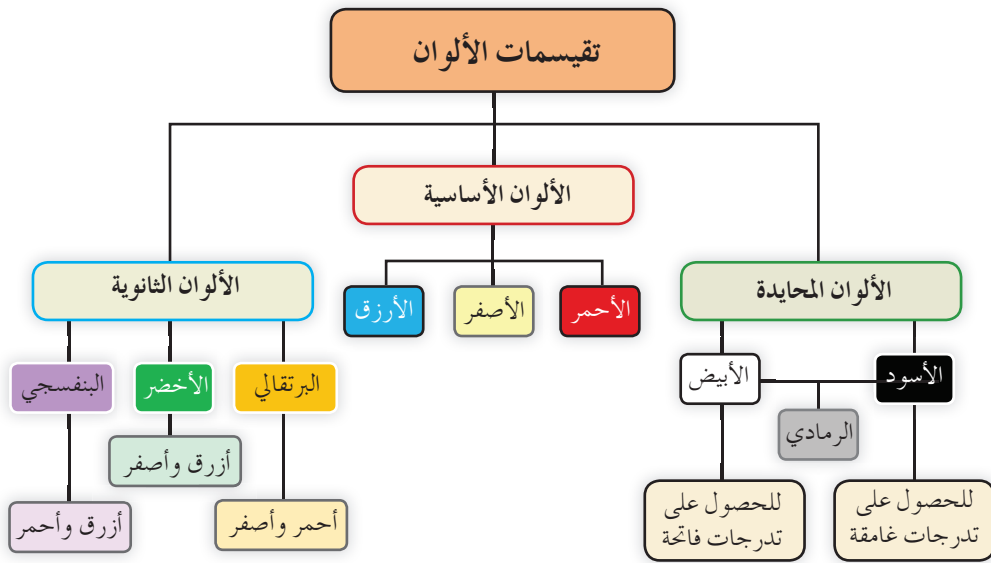

الشكل (١-١): رسم توضيحي لتقسيمات الألوان.

- ٤- يضيف المعلم مربعاً فارغاً للمخطط السابق (بجانب الألوان الثانوية)، انظر الشكل (٢-١)، ثم يطرح السؤال الآتي:

• ماذا ينتج من مزج لون أساسي بلون ثانوي؟

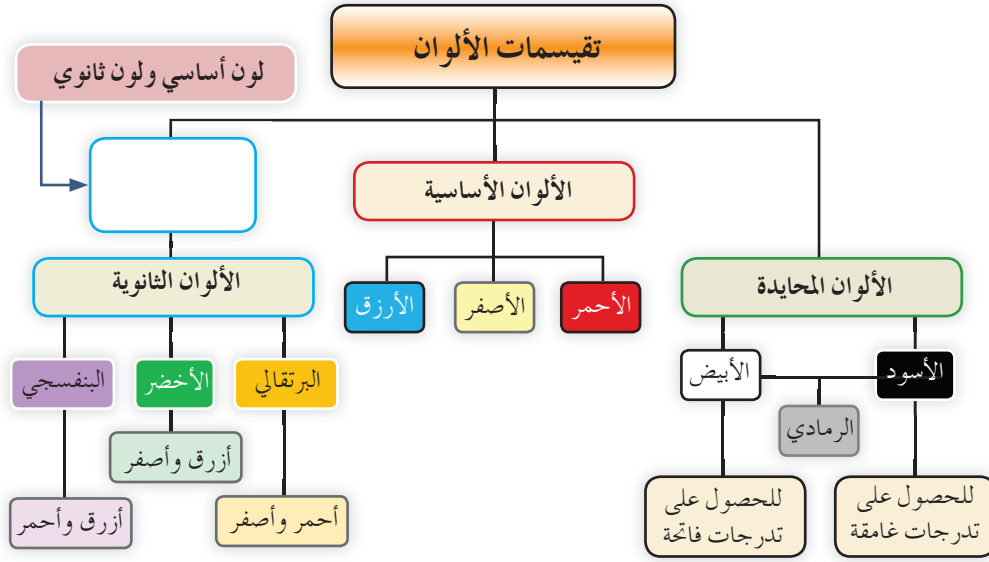

الشكل (٢-١): رسم توضيحي لتقسيمات الألوان بإضافة مربع فارغ.

٥ - يناقش المعلم الطلبة في إجاباتهم، ثم يعرفهم بمجموعة لونية جديدة، هي الألوان المشتقة (الثلاثية)، التي تتكون من مزج لون ثانوي بلون أساسي، فينتج لون جديد ذو قوام جديد، انظر الشكل (٣-١).

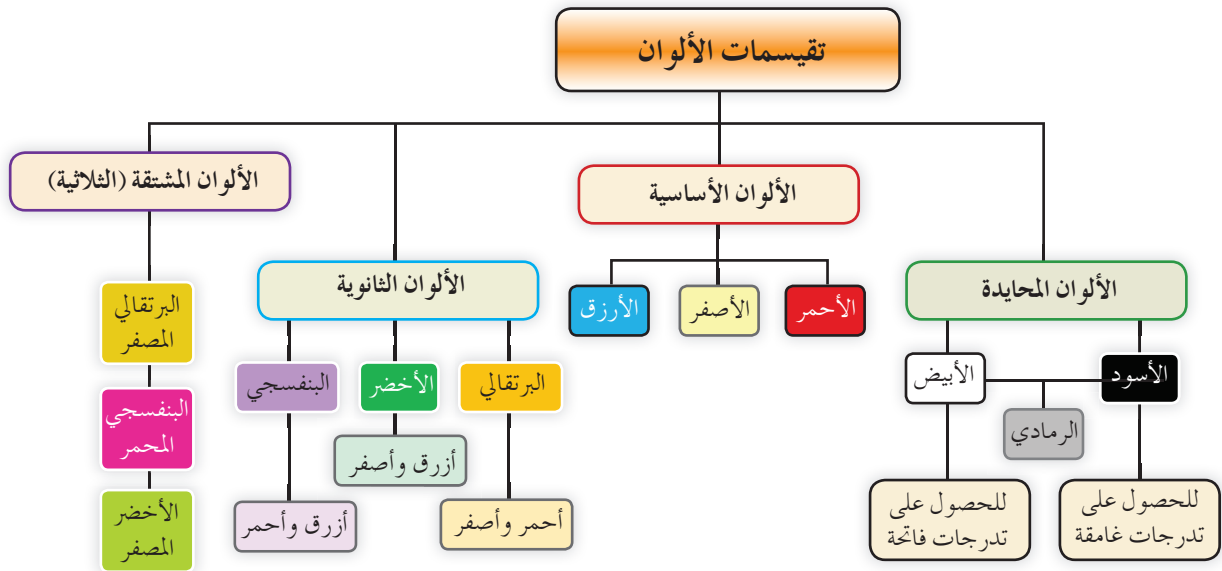

الشكل (٣-١): رسم توضيحي لتقسيمات الألوان بإضافة الألوان المشتقة (الثلاثية).

٦ - يطلب المعلم إلى الطلبة قراءة المثال الموجود في الصفحة (١١)، الذي يوضح سبب تسمية الألوان المشتقة (الثلاثية) بهذا الاسم؛ إذ إنها تتكون من ثلاثة ألوان، هي: اللون الأساسي الذي يعد لوناً واحداً، واللون الثانوي الذي ينتج من مزج لونين أساسيين، فيصبح المجموع ثلاثة ألوان، هي الألوان المكملة في عجلة الألوان.

٧ - يبدأ المعلم مع الطلبة تنفيذ النشاط التطبيقي (١-١)، في الصفحة (١١)، وذلك بتقسيمهم إلى مجموعتي عمل، تتكون كل منهما من (٣-٥) طلبة، ثم الطلب إلى أفراد كل مجموعة إيجاد ألوان مشتقة من مزج الألوان الأساسية بالألوان الثانوية.

٨ - يطرح المعلم على الطلبة الأسئلة الآتية:

- هل نستخدم كلمة (الانسجام) في حياتنا اليومية؟
- إذا كان الجواب بالإيجاب، فاذكر بعض الأمثلة على ذلك.
- ماذا نعني بكلمة (الانسجام)؟

٩ - يرسم المعلم على اللوح مخططاً توضيحياً على شكل دوائر، ثم يطلب إلى الطلبة كتابة معنى (الانسجام) من وجهة نظرهم على اللوح، انظر الشكل (١-٤).

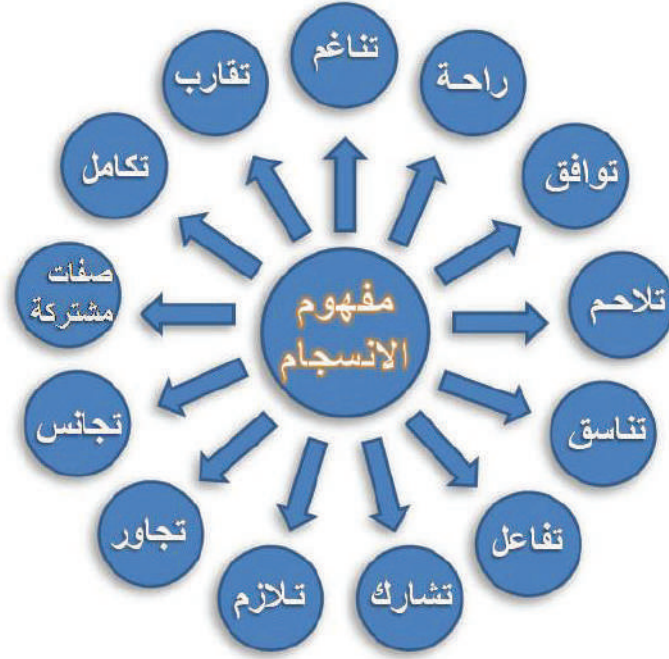

الشكل (١-٤): مخطط يوضح مفهوم الانسجام.



١٠- يناقش المعلم الطلبة في إجاباتهم، ثم يوضح لهم أن الانسجام في حياتنا يمكن أن يكون بين الأصدقاء، وبين أفراد الأسرة الواحدة، وبين المعلمين والطلبة، وفي ألوان الملابس بعضها مع بعض، وصولاً إلى الانسجام بين الألوان في العمل الفني.

١١- يربط المعلم بين ما تعلمه الطلبة عن الألوان، وإجاباتهم عن مفهوم الانسجام بوجه عام، للتوصل إلى التعريف الآتي للانسجام اللوني: التوافق بين مجموعة من الألوان التي تختلف مسمياتها داخل العمل الفني، والتي تمنح المشاهد شعوراً بالراحة عند النظر إليه، والتنقل بين جزئياته.

١٢- يعرض المعلم على الطلبة مجموعة من الصور التي توضح الانسجام في الألوان.

١٣- يطرح المعلم على الطلبة السؤالين الآتيين:

• بماذا تشعر عند النظر إلى الألوان الموجودة في اللوحات الفنية؟

• كيف حققت اللوحات الفنية مفهوم الانسجام اللوني؟

١٤- يناقش المعلم الطلبة في إجاباتهم، ثم يوضح لهم أننا نشعر بالراحة والتوافق عند النظر إلى اللوحات الفنية المعروضة، التي حققت مفهوم الانسجام اللوني، لاشتمالها على مجموعات لونية مختلفة، هي: الألوان الأساسية، والثانوية، والرمادية.

١٥- يطلب المعلم إلى الطلبة تأمل الشكل (١-٣) في الصفحة (٩)، الذي يوضح عجلة الألوان، ثم يطرح عليهم الأسئلة الآتية:

• هل الألوان المتجاورة في عجلة الألوان منسجمة؟

• هل يوجد انسجام بين اللونين المتجاورين واللون الناتج من مزجهما معاً؟

• كيف يمكننا الحصول على درجات لونية منسجمة؟

١٦- يناقش المعلم الطلبة في إجاباتهم، ثم يبين لهم قواعد الانسجام اللوني الآتية:

أ - الألوان المتجاورة على عجلة الألوان هي ألوان منسجمة.

ب- مزج لونين أساسيين ينتج لوناً ثانوياً منسجماً مع اللونين الأساسيين.

ج- الأعمال الفنية التي تحوي الألوان المحايدة بدرجاتها تمثل انسجام الألوان المحايدة.

د - مزج اللون الأسود أو اللون الأبيض بأحد الألوان الأخرى يعطي درجات لونية لا نهائية للون الواحد تمثل انسجاماً حقيقياً، يسمى انسجام الألوان المترابطة وتدرجاتها.



١٧- يناقش المعلم الطلبة في النشاط (١-٢)، الذي يتعلق بالمجموعات اللونية، مبيّنًا لهم أن الشكل (١-١٥) في الصفحة (١٦) يحتوي على مجموعتين لونيتين، هما:

أ - الألوان الباردة: هي الألوان التي توحى بالبرودة والسكينة (مثل: الأزرق وتدرجاته، والأخضر وتدرجاته، والبنفسجي وتدرجاته)، والتي تربطها علاقة انسجام فيما بينها.

ب- الألوان الحارة: هي الألوان التي توحى بالدفء والحرارة (مثل: البرتقالي وتدرجاته، والأصفر وتدرجاته، والأحمر وتدرجاته)، والتي تربطها علاقة انسجام في ما بينها.

١٨- يناقش المعلم الطلبة في النشاط (١-٣) الوارد ذكره في الصفحة (١٧)، ثم يبين لهم أهمية التدرج اللوني في التصميم الداخلي (الديكور). فلألوان سحرها الخاص وتأثيرها الجميل في النفس؛ لأن الإنسان بطبيعته يبحث في منزله دائمًا عن الجمال والراحة والهدوء. وفي عالم التصميم، فإن الألوان تستخدم بصورة أساسية في التصميم الداخلي (الديكور)؛ إذ يميل كل شخص إلى ألوان معينة ضمن درجات مختلفة، ويستخدمها في منزله بحسب رغباته وميوله.

١٩- يشارك المعلم الطلبة في تنفيذ النشاط (١-٤) الذي ورد في الصفحة (١٨)، والذي تضمن محاكاة الصور الموجودة في الكتاب المدرسي، لرسم عمل فني جديد يراعى فيه الانسجام اللوني.

منهاجي
متعة التعليم الهادف



استراتيجيات التقويم

استراتيجية التقويم المقترحة: مراجعة الذات (التقويم الذاتي).
أداة التقويم: سلم التقدير.

الرقم	معايير الأداء	ممتاز	جيد جدًا	جيد
١	أعرف مفهوم الانسجام اللوني.			
٢	أحقق قواعد الانسجام اللوني في عملي.			
٣	أستجيب لملاحظات المعلم في أثناء تنفيذ النشاط.			
٤	أندوق جماليات استخدام التدرج اللوني في الأعمال الفنية.			
٥	أعي أهمية الانسجام اللوني في حياتي اليومية.			

نشاط إثرائي

- يوجه المعلم الطلبة إلى رسم لوحة تمثل الانسجام اللوني عن الموضوعات الآتية:
 - التدرجات اللونية في شروق الشمس أو غروبها.
 - التدرجات اللونية في الأزهار.
 - التدرجات اللونية للأشجار في فصل الربيع.

نشاط علاجي

- ارسم قطارًا يتألف من (٥) مقطورات على شكل مربعات، ثم لون كل مقطورة باللون الأزرق وتدرجاته، بدءًا بالأزرق الفاتح، وانتهاءً بالأزرق الغامق، وذلك بإضافة اللون الأبيض، محاكيًا الشكل (١-٥).

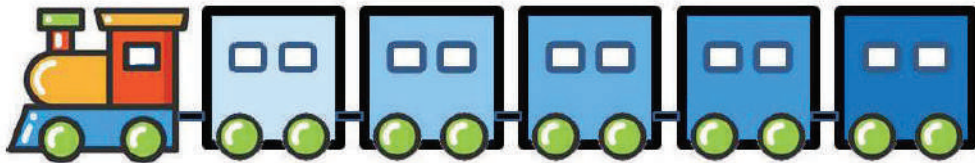

الشكل (١-٥): قطار ملون باللون الأزرق وتدرجاته.

النتائج الخاصة بالدرس

- يتعرف مفهوم التباين اللوني.
- يميز قواعد التباين اللوني.
- يتذوق القيم الجمالية لتباين الألوان في الطبيعة.
- ينفذ عملاً فنيًا يظهر فيه التباين اللوني.

المفاهيم والمصطلحات

التباين اللوني، مركز السيادة.

مركز السيادة: هو النواة، أو الجزء الأهم في اللوحة، الذي يجذب نظر المتلقي إليه أول وهلة، ويطمح الفنان عن طريقه إلى إيصال أهم فكرة في عمله، ويمكن اعتباره النقطة التي تنطلق (أو تتحرك) منها أنواع الخطوط المختلفة التي يتكون منها العمل الفني.

التكامل الرأسي والتكامل الأفقي

التكامل الرأسي

- دليل المعلم للصف الرابع، محور التعبير الفني بالرسم والتلوين، التدرج اللوني.

التكامل الأفقي

- كتاب التربية المهنية للصف السادس، محور اختيار الملابس والعناية بها، الألوان وتأثيرها في الملابس.
- كتاب التربية المهنية للصف السابع، محور التصميم الداخلي، درس التصميم الداخلي في المنزل، ودرس مبادئ التصميم الداخلي.

مصادر التعلم

كرتون ملون، مقص، مسطرة، قلم رصاص، ألوان خشبية أو شمعية، قلم (طامس) أبيض، قلم تخطيط (فلوماستر) أسود، اللوح.

استراتيجيات التدريس المقترحة

التدريس المباشر (السؤال والجواب، الحوار والمناقشة)، التفكير الناقد، التعلم عن طريق العمل الجماعي، التعلم عن طريق الأنشطة.

- ١ - يدخل المعلم الغرفة الصفية، ويلقي التحية، ثم يكتب على اللوح عنوان الدرس والنتائج الخاصة به.
- ٢ - يمهد المعلم للدرس بربط محتوى الدرس الحالي بالدرس السابق بطرح السؤال الآتي:
 - إذا كان مفهوم الانسجام الذي تعلمناه سابقاً هو التناغم والتناسق، فماذا نعني بكلمة (تباين)؟
- ٣ - يستمع المعلم إلى إجابات الطلبة، ثم يكتبها على اللوح داخل المخطط التوضيحي، كما في الشكل (٦-١).

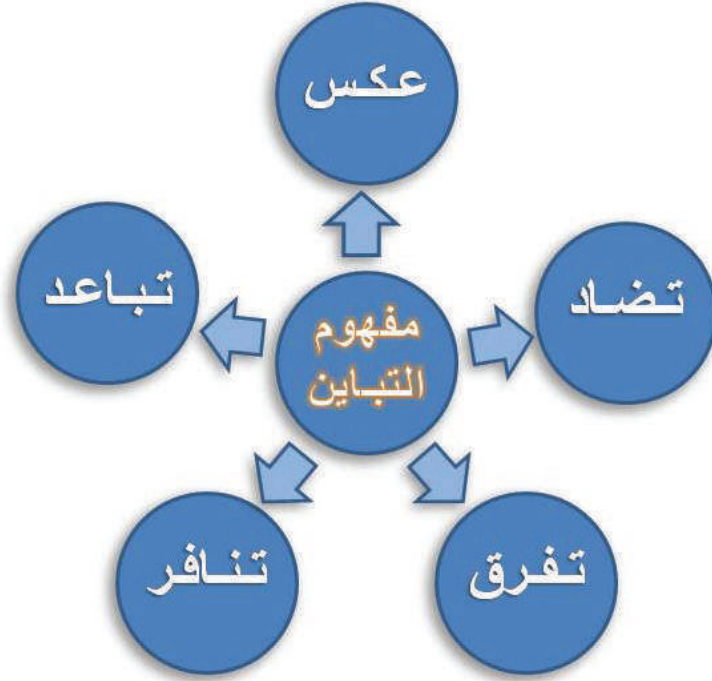

الشكل (٦-١): مخطط يوضح مفهوم التباين.

- ٤ - يناقش المعلم الطلبة في إجاباتهم، ثم يوضح لهم مفهوم التباين اللوني، وهو الألوان التي لا تربطها علاقات لونية، فتشكل تضاداً لونياً تدركه العين، ويمكن لأي شخص تحديد اسم اللون وتمييزه عند التقائه بلون آخر؛ ما يساعدنا على توجيه البصر إلى مركز السيادة في العمل الفني، أو إبراز شكل معين، أو لون معين فيه.
- ٥ - يكتب المعلم على اللوح الفوائد الآتية التي يُحدثها التباين اللوني في العمل الفني:
 - أ - إبراز موضوع العمل الفني.
 - ب - إظهار الوحدات (عناصر العمل الفني وأسسها).
 - ج - تأكيد أهمية مركز السيادة.
 - د - كسر الجمود في العمل الفني.



٦ - يطلب المعلم إلى الطلبة تأمل الشكل (٢٣-١) في الصفحة (٢٠)، ثم يطرح عليهم الأسئلة الآتية:

• اقترح عنواناً للشكل (٢٣-١).

• اذكر المجموعات اللونية الموجودة في الشكل.

• هات أمثلة على التباين اللوني في الشكل.

٧ - يناقش المعلم الطلبة في إجاباتهم، ثم يوضح لهم أن الشكل يمثل غروب الشمس أو الغروب عند البحر، أو البحر والغروب، وغير ذلك، وأن المجموعات اللونية في الشكل هي الألوان الباردة، ومنها: البنفسجي المزرق بدرجاته، والألوان الحارة (الدافئة)، وهي: الأحمر، والأصفر، والبرتقالي؛ فالانسجام يتمثل في الألوان الحارة بين الأحمر بدرجاته، والأصفر والبرتقالي.

٨ - يطرح المعلم على الطلبة السؤال الآتي:

• ما العلاقة التي تربط اللون البنفسجي المزرق بالألوان المنسجمة الأخرى في الشكل (٢٣-١)؟

٩ - يستمع المعلم إلى إجابات الطلبة، ثم يوضح لهم أن هذه العلاقة هي علاقة تباين.

١٠ - يبدأ المعلم شرح قواعد التباين اللوني، وذلك برسم دائرة الألوان على اللوح مستعملاً طباشير ملونة، أو

أقلام التخطيط الملونة، انظر الأشكال (٢٦-١)، و(٢٧-١)، و(١٢٨-١/أ)، و(١٢٨-١/ب) التي توضح قواعد التباين اللوني، وهي:

أ - تباين الألوان المتكاملة: كل لونين متقابلين في دائرة الألوان هما لوان متباينان، مثل: الأصفر والبنفسجي، والأزرق والبرتقالي، وهكذا، انظر الشكل (٢٦-١).

ب- تباين الألوان المجاورة للألوان المتكاملة: كل لونين متجاورين للون المكمل يمثلان علاقة تباين؛ فاللون المكمل للون الأخضر مثلاً هو اللون الأحمر، واللوان المجاوران للون الأحمر هما البرتقالي، والبنفسجي المحمر.

١١ - يوزع المعلم طلبته إلى مجموعات، تتكون كل منها من (٣-٥) طلبة، ثم يعين مقررًا لكل مجموعة.

١٢ - يعرض المعلم مجموعة من الأعمال الفنية التي تظهر تباين الألوان.

١٣ - يطلب المعلم إلى الطلبة تنفيذ النشاط (١-٥)، الذي تضمن قص مثلث مساوٍ للمثلث الموجود في الشكل (١-٢٨/أ)، وإمراره على عجلة الألوان؛ لتكوين توليفات لونية متباينة.



١٤- يناقش المعلم الطلبة في السؤال المتعلق باللونين المجاورين للون المكمل للون الأصفر، واللون المكمل للون الأزرق، موضِّحًا الآتي:

أ - اللون الأصفر: اللون البنفسجي المحمر، واللون البنفسجي المزرق يكملان اللون الأصفر.

ب- اللون الأزرق: اللون البرتقالي المصفر، واللون البرتقالي المحمر يكملان اللون الأزرق.

١٥- يشارك المعلم الطلبة في تنفيذ النشاط (١-٦) الوارد ذكره في الصفحة (٢٣)، والنشاط التطبيقي

(١-٢) الذي ورد في الصفحة (٢٥)، والذي تضمن تكوين مساحات لونية منسجمة، وأخرى

متباينة، والنشاط التطبيقي (١-٣) الذي ورد في الصفحة (٢٦)، والذي تضمن رسم بيئة بحرية،

وتلوينها بألوان منسجمة، وأخرى متباينة.

١٦- يتجول المعلم بين الطلبة موجهًا، ومساعدًا، ومرشدًا.

منهاجي
متعة التعليم الهادف



استراتيجيات التقويم

استراتيجية التقويم المقترحة للنشاط التطبيقي (١-٣): التقويم المعتمد على الأداء.
أداة التقويم: سلم التقدير.

الرقم	معايير الأداء	ممتاز	جيد جدًا	جيد
١	يرسم سمكة حجمها مناسب في منتصف لوحة الكرتون.			
٢	يلون الشكل بألوان منسجمة ومتباينة.			
٣	يقسم خلفية الرسم إلى أشكال عشوائية تشبه الفسيفساء.			
٤	يراعي الدقة في أثناء تنفيذ النشاط.			

نشاط إثرائي

- يوجه المعلم الطلبة إلى رسم لوحة تمثل إحدى الموضوعات الآتية، ويظهر فيها التباين اللوني:
 - قوس المطر.
 - باقة من الورد.
 - شروق الشمس أو غروبها.

نشاط علاجي

- ارسم قطارًا يتألف من (٦) مقطورات، ثم لون كل مقطورتين متجاورتين تمامًا بلونين متباينين، محاكيًا الشكل (١-٧).

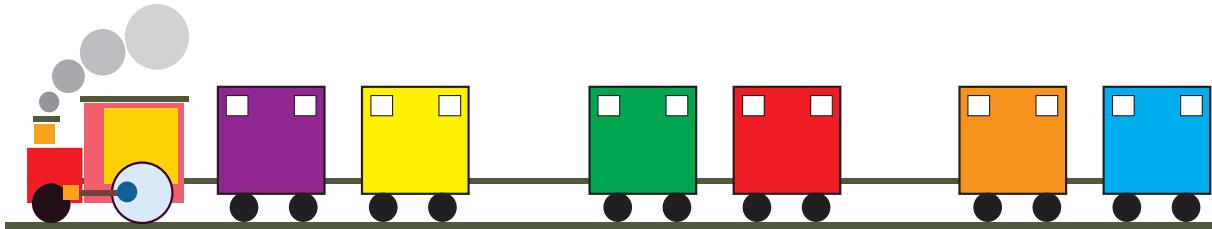

الشكل (١-٧): قطار ملون بألوان متباينة.

النتائج الخاصة بالدرس

- يتعرف مفهوم المنظور الخطي.
- يدرك العناصر الأساسية في المنظور الخطي.
- ينفذ أعمالاً فنيةً مستخدمًا قواعد المنظور.
- يتذوق القيم الجمالية للأشكال ثلاثية الأبعاد (المجسمة).

المفاهيم والمصطلحات

المنظور الخطي، مستوى الأفق، نقطة التلاشي، نقطة الرؤية الرئيسية، ظاهرة التصاغر.

التكامل الرأسي والتكامل الأفقي

التكامل الرأسي

- كتاب التربية الفنية للصف التاسع، الوحدة الأولى، الدرس الثاني، المنظور الهندسي.

التكامل الأفقي

- كتاب التربية المهنية للصف الثامن، الوحدة الثالثة، الرسم الهندسي.

مصادر التعلم

الكتاب المدرسي، اللوح، جهاز الحاسوب أو جهاز الحاسوب الشخصي المحمول، جهاز العرض، أقلام رصاص، أقلام ملونة، ألوان مائية، فراشي تلوين، أوراق بيضاء، مسطرة.

استراتيجيات التدريس المقترحة

التدريس المباشر (العرض التوضيحي، السؤال والجواب، الحوار والمناقشة)، التعلم عن طريق الأنشطة.

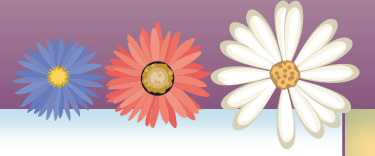

- ١- يرحب المعلم بالطلبة، ويطمئن على أحوالهم.
- ٢- يكتب المعلم على اللوح عنوان الدرس والنتائج الخاصة به.
- ٣- يعرض المعلم على الطلبة الشكل (١-٨)، ثم يطلب إليهم تأمله.



الشكل (١-٨): رسم منظور خارجي لشارع ومبانٍ.

٤- يطرح المعلم على الطلبة الأسئلة الآتية:

- ماذا ترى في اللوحة؟
- كيف نرى الأشكال القريبة والأشكال البعيدة؟
- لماذا أخذت الأشكال تصغر في اللوحة؟

٥- يناقش المعلم الطلبة في إجاباتهم، ثم يوضح لهم أن اللوحة هي رسم منظوري لطريق وأبنية وأشجار وتفاصيل أخرى، وأن الأشكال تبدو في مقدمة اللوحة كبيرة؛ لأنها قريبة من عين الناظر، في حين يصغر حجمها كلما ابتعدت عن عين الناظر، وهذا يفسر طريقة الرسم المنظوري؛ إذ ترسم الأشكال المرئية كما تبدو لعين الناظر من نقطة معينة، تسمى نقطة الوقوف، وليس كما هي في الواقع.

٦- يشرح المعلم للطلبة تعريف المنظور الموجود في الصفحة (٢٩)، ثم يطلب إليهم ملاحظة الشكل (١-٣٩) الذي ورد في الصفحة (٢٩)، والذي وضح الشكل المنظوري.



٧ - يطلب المعلم إلى الطلبة تأمل الشكل (١-٤٠) في الصفحة (٣٠)، ثم يشار إليهم في تنفيذ النشاط وفق الخطوات الآتية:

- رسم مستطيل في منتصف ورقة الرسم، كما في الشكل (١-٩).

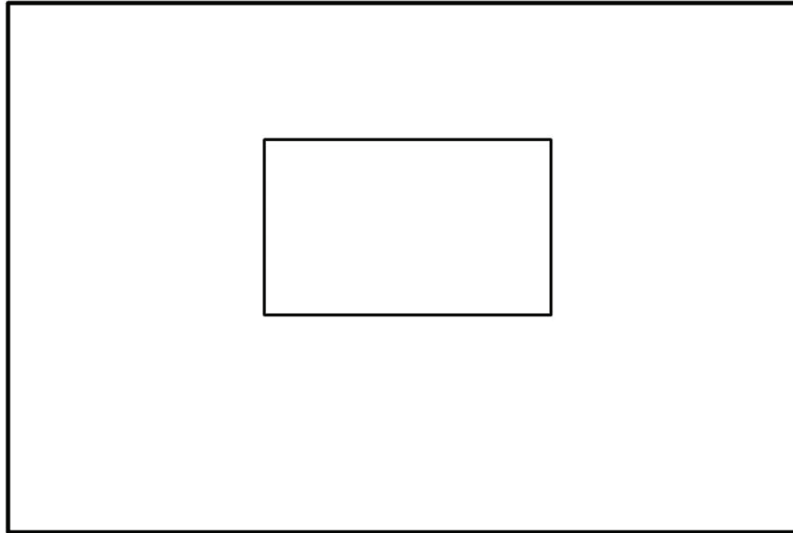

الشكل (١-٩): رسم مستطيل في منتصف ورقة الرسم.

- وضع نقطة في منتصف المستطيل، ثم رسم خطوط بين النقطة وزوايا المستطيل إلى خارجه، كما في الشكل (١-١٠).

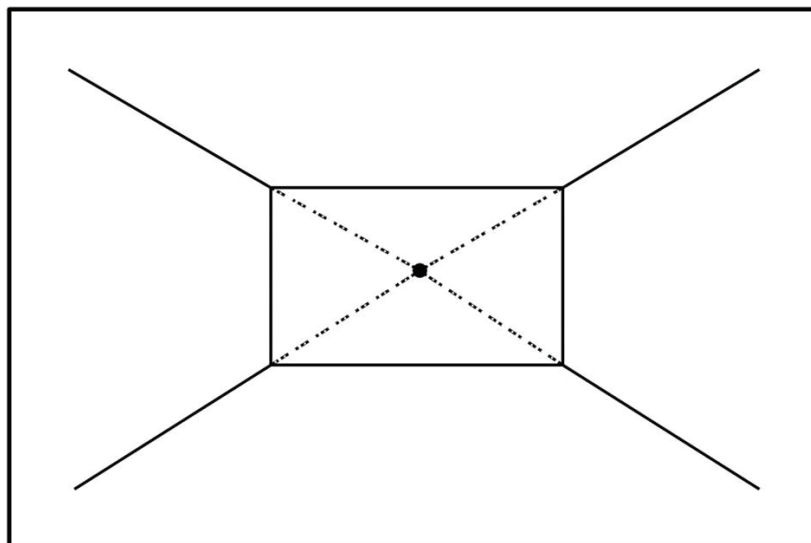

الشكل (١-١٠): رسم خطوط من النقطة إلى خارج المستطيل.



- رسم خطوط أفقية وأخرى عمودية متباعدة داخل المربع لعمل مستطيلات، كما في الشكل (١١-١).

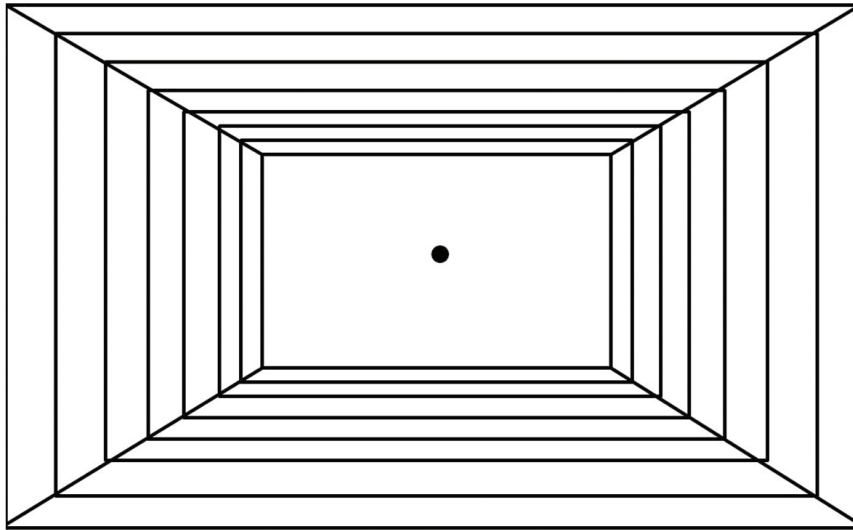

الشكل (١١-١): رسم مستطيلات متباعدة.

- رسم خطوط مائلة تنطلق من نقطة التلاشي وصولاً إلى حدود الرسم الخارجية، ثم رسم خطوط أفقية وعمودية تتقاطع في الواجهة المقابلة لعين الناظر، كما في الشكل (١٢-١).

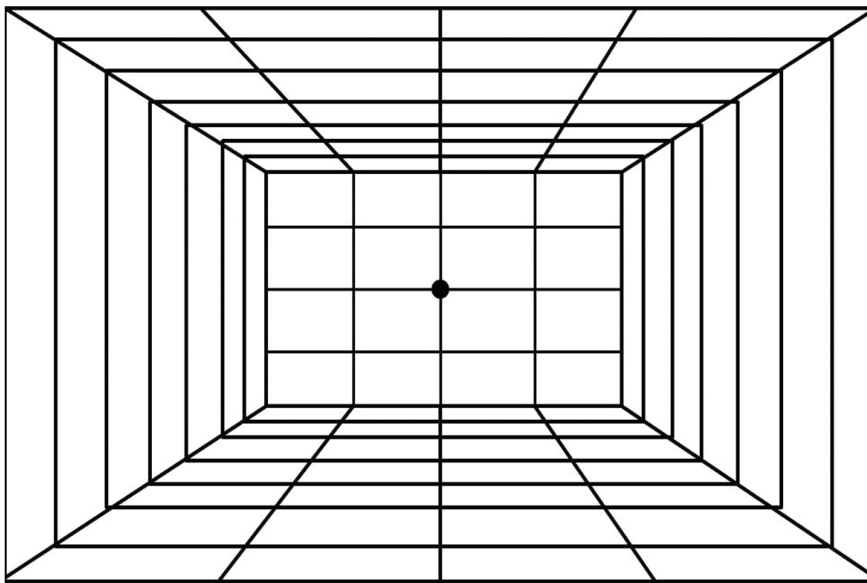

الشكل (١٢-١): رسم خطوط مائلة تنطلق من نقطة التلاشي.



٨ - يطرح المعلم على الطلبة الأسئلة الآتية:

- أين تلتقي جميع الخطوط المائلة في الرسم؟
- ماذا نسمي النقطة التي تلتقي عندها جميع الخطوط المائلة؟
- ماذا يحدث للخطوط الأفقية والخطوط العمودية التي تراجعت باتجاه النقطة؟

٩ - يناقش المعلم الطلبة في إجاباتهم، ثم يوضح لهم أن جميع الخطوط المائلة في الرسم تعود إلى نقطة واحدة تسمى نقطة التلاشي، في حين تتقارب الخطوط الأفقية والخطوط العمودية وتصغر كلما تراجعت إلى الداخل باتجاهها.

١٠ - يطلب المعلم إلى الطلبة تأمل الشكلين (١-٤١)، و(١-٤٢) في الصفحتين (٣٠)، و(٣١)، وملاحظة الخطوط الأفقية المتوازية، والخطوط العمودية المتوازية في منظور داخلي لغرفة، ومنظور خارجي لطريق ومبانٍ، وملاحظة امتداد خطوط العمق عند التقائها في نقطة واحدة.

١١ - يبين المعلم للطلبة كيف أسهمت آلة التصوير الفوتوغرافي في محاكاة الواقع، ثم يعرض الشكل (١-١٣) في الدليل، الذي نقلت فيه مكونات المشهد بشكل منظوري إلى الصورة المسطحة، حيث ظهر القريب بحجم كبير، والبعيد بحجم صغير، وعادت الخطوط المائلة إلى نقطة واحدة، هي نقطة التلاشي، محاكيًا بذلك الواقع المرئي بطريقة وهمية.

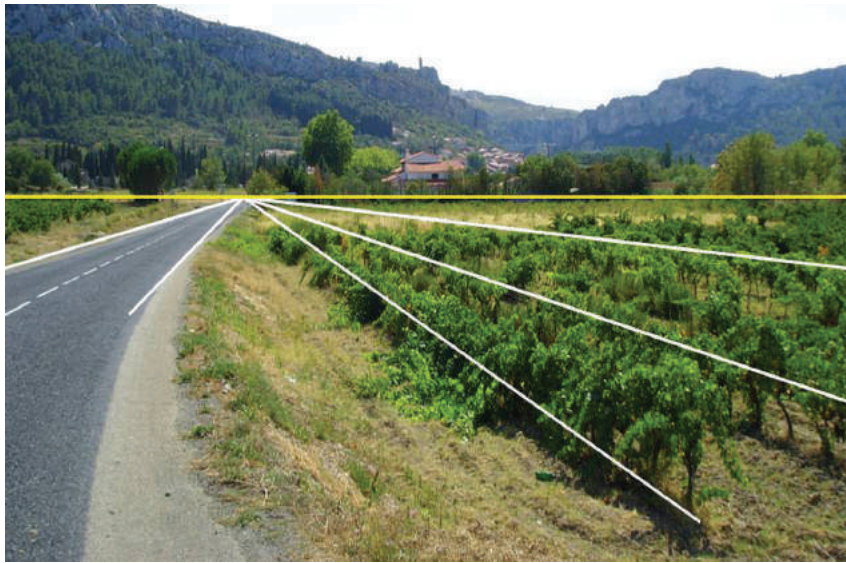

الشكل (١-١٣): خطوط المنظور في صورة فوتوغرافية لمنظر طبيعي.



١٢- يوضح المعلم للطلبة - بالرسم على اللوح- عناصر المنظور الأساسية، ثم يبدأ معهم رسم النشاط بالخطوات، كما في الأشكال: (١٤-١)، و(١٥-١)، و(١٦-١)، و(١٧-١).

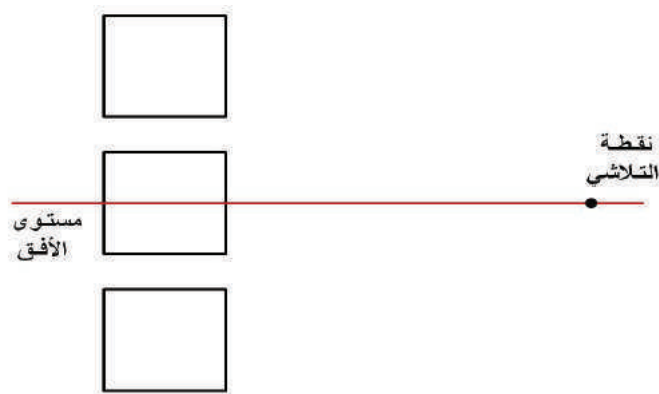

الشكل (١٤-١): رسم ثلاثة مربعات، وخط مستوى الأفق.

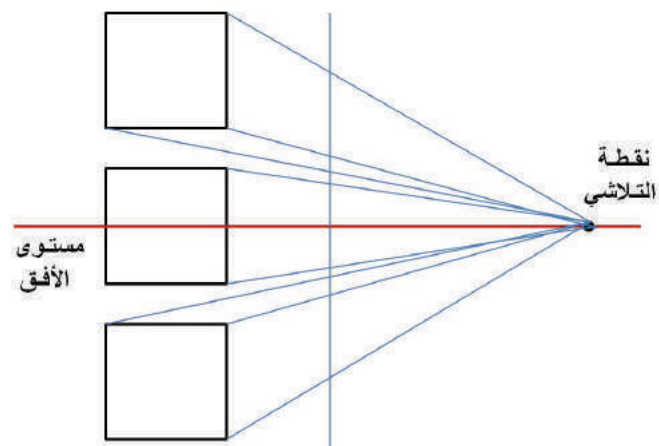

الشكل (١٥-١): رسم خطوط من نقطة التلاشي إلى زوايا المربعات.

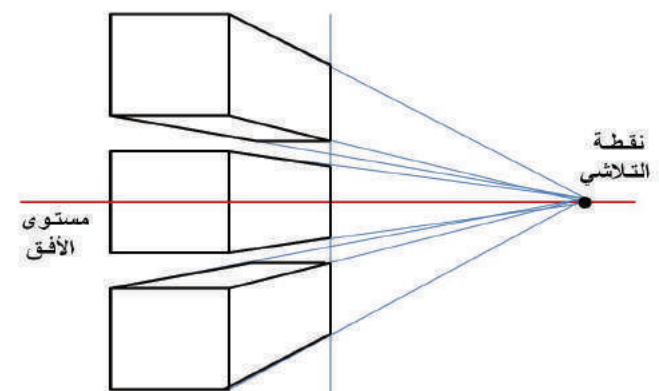

الشكل (١٦-١): رسم الخطوط الأفقية لنهايات سطوح المربعات.

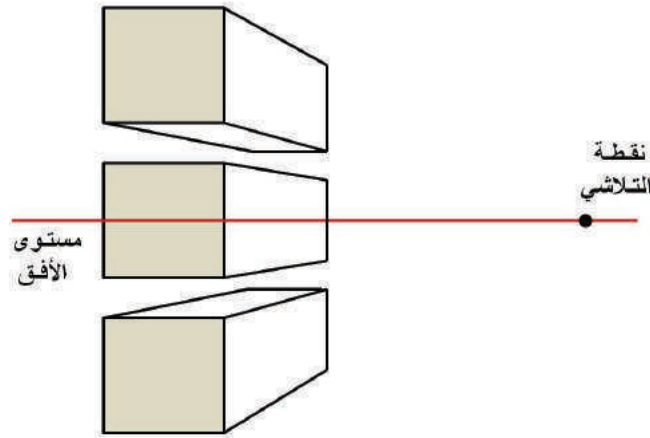

الشكل (١٧-١): إنهاء الرسم بمسح الخطوط الزائدة.

١٣- بعد إتمام الرسم، يطلب المعلم إلى الطلبة تأمل الشكلين (١-٤٣)، و(١-٤٤) في الصفحة (٣٢)، ثم يوضح لهم مستويات النظر الثلاثة الآتية:

أ - المكعب الأعلى فوق مستوى الأفق، ويسمى عين النملة.

ب- المكعب الأوسط على مستوى الأفق، ويسمى عين الناظر.

ج- المكعب الأسفل تحت مستوى الأفق، ويسمى عين الطائر.

١٤- يطلب المعلم إلى الطلبة تأمل الشكل (١-٤٥) في الصفحة (٣٢)، الذي يوضح نقطة الوقوف، وهي نقطة الرؤية الرئيسة التي تحدد للناظر ما يمكن مشاهدته من أشكال وأجزاء وتفاصيل ضمن مدى رؤيته، والتي يؤدي تغير مكانها إلى تغير ما يمكن مشاهدته من هذه الأشكال، انظر الشكلين (١-٤٧)، و(١-٤٨) في الصفحة (٣٣).

١٥- يطلب المعلم إلى الطلبة تأمل الأشكال: (١-٤٩)، و(١-٥٠)، و(١-٥١)، و(١-٥٢) في الصفحتين (٣٤)، و(٣٥)، ثم يوضح لهم كيف أفاد الفنانون من المنظور في هذه اللوحات، بحيث استخدموا قواعد المنظور في رسمها، من خلال نقطة واحدة (نقطة التلاشي) أو أكثر؛ لإضفاء اللمسة الواقعية والجمالية على أعمالهم.

١٦- يطلب المعلم إلى طلبته توضيح خطوط المنظور، ونقطة التلاشي في الأشكال (١-٤٩)، و(١-٥٠)، و(١-٥١)، و(١-٥٢) الموجودة في الصفحتين (٣٤)، و(٣٥).



الشكل (١-١٨): لوحة للفنان الأمريكي توماس كينكيد، استخدم فيها نقطة واحدة للتلاشي.



الشكل (١-١٩): لوحة للفنان غوستاف كايبيوت، استخدم فيها نقطتين للتلاشي.

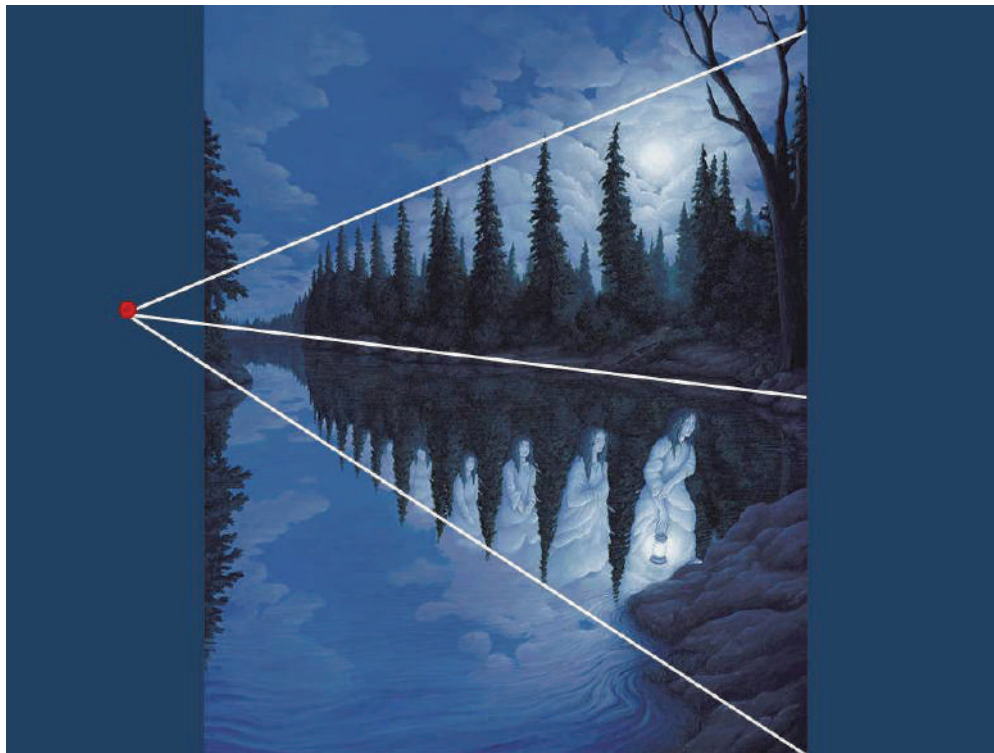

الشكل (٢٠-١): لوحة لفنان كندي، استخدم فيها نقطة واحدة للتلاشي.

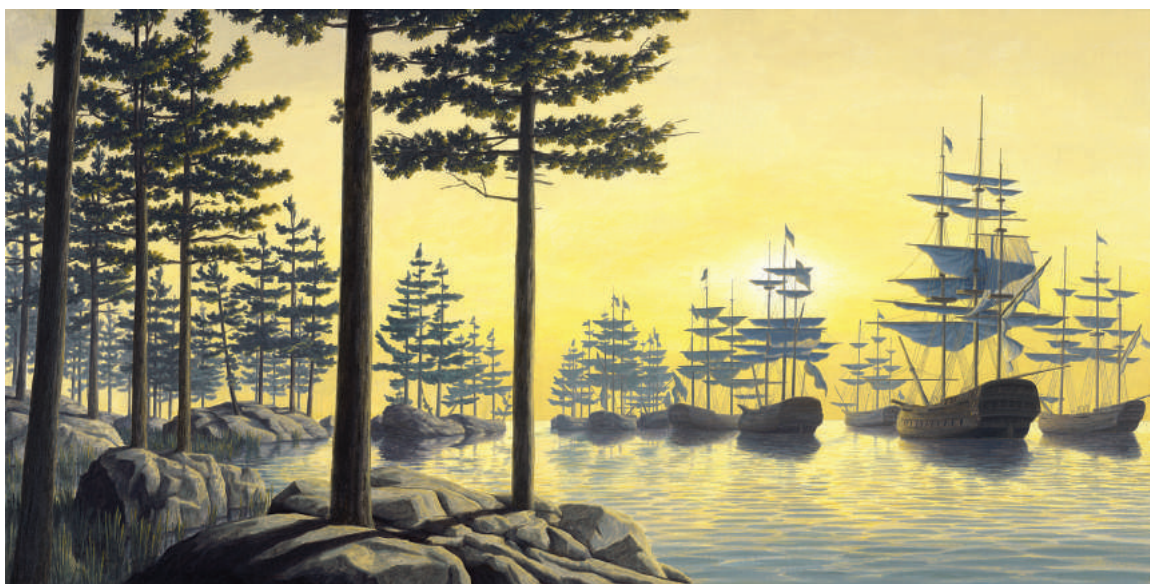

الشكل (٢١-١): لوحة لفنان كندي، استخدم فيها قاعدة القريب كبير الحجم، والبعيد صغير الحجم في المنظور.

١٧- يشارك المعلم الطلبة في تنفيذ النشاط (٧-١)، الذي تضمن تلوين الدوائر والمربعات بألوان متباينة، كما في الشكل (١-٢٢/أ، ب).



(ب)

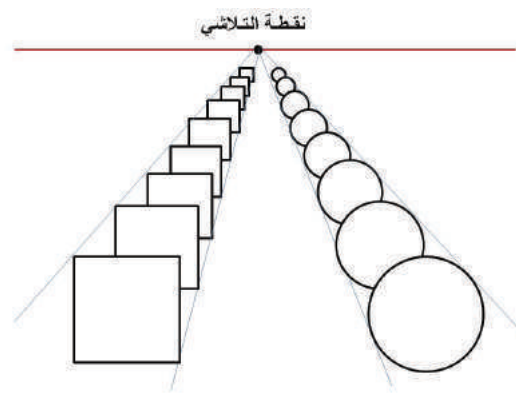

(أ)

الشكل (١-٢٢/أ، ب): رسم دوائر ومربعات متنوعة الحجم.

١٨- يعرض المعلم على الطلبة الشكل (١-٥٤) الموجود في الصفحة (٣٧)، موضحًا أن قواعد المنظور الخطي استخدمت في تنفيذ أعمال فنية ذات اتجاهات حديثة، عن طريق الرسم على الجدران وشوارع المارة.

١٩- يطرح المعلم على الطلبة السؤال الآتي:

حدد نقطة التلاشي في الشكل (١-٥٤).



الشكل (١-٢٣): تحديد نقطة التلاشي.

٢٠- يطلب المعلم إلى الطلبة تأمل الشكلين (١-٥٥)، و(١-٥٦) في الصفحة (٣٨)، موضحًا لهم أن ظاهرة التصاغر يمكن أن تستخدم في صنع إحساس وهمي في الصورة.

٢١- يشرح المعلم للطلبة كيفية تنفيذ النشاط (١-٨)، الذي يتعين فيه على الطلبة تصوير أحد المواقع بناءً على قواعد المنظور.

استراتيجيات التقويم

استراتيجية التقويم المقترحة: التقويم المعتمد على الأداء.
أداة التقويم: سلم التقدير.

الرقم	معيار الأداء	ممتاز	جيد جدًا	جيد
١	يتعرف معنى المنظور الخطي.			
٢	يتعرف العناصر الأساسية في المنظور الخطي.			
٣	يتعرف أهم أعمال الفنانين التي استخدمت فيها قواعد المنظور.			
٤	يطبق قواعد المنظور في أعماله الفنية.			

نشاط إرائي

– يطلب المعلم إلى الطلبة رسم سيارة حديثة باستخدام قواعد المنظور الخطي، ثم تلوينها بالألوان المنسجمة، محاكين الخطوات في الأشكال: (٢٤-١)، و(٢٥-١)، و(٢٦-١).

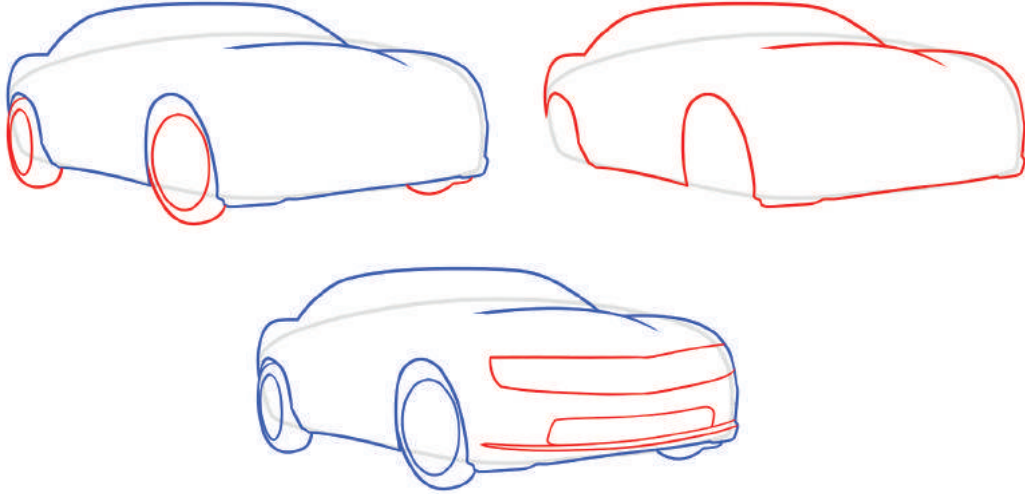

الشكل (٢٤-١): تحديد نقطة النظر، ثم رسم الخطوط الخارجية، والإطارين الجانبيين، ومقدمة السيارة.

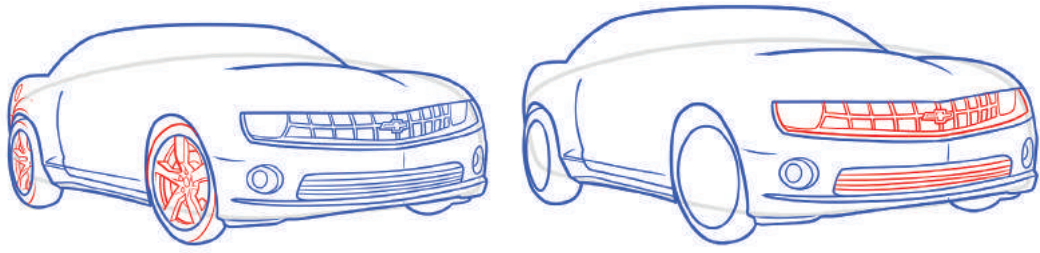

الشكل (٢٥-١): إضافة التفاصيل إلى مقدمة السيارة، والإطارين الجانبيين.

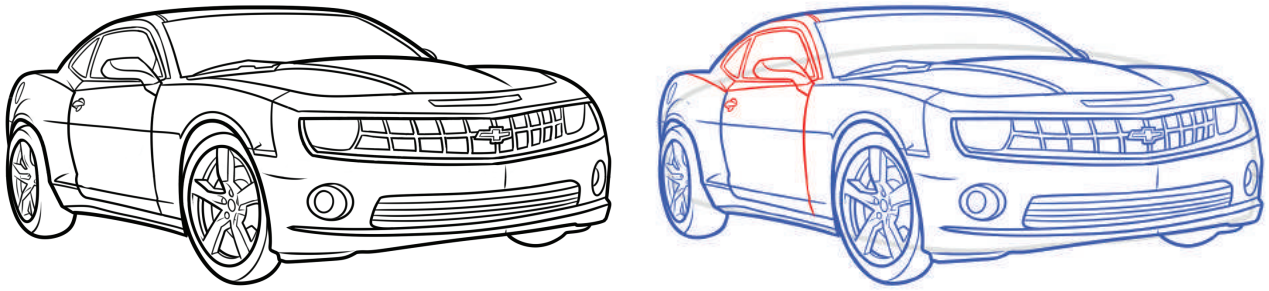

الشكل (٢٦-١): إضافة رسم التفاصيل، والانتها من رسم السيارة.

- ارسم مجسمًا لصندوق باستخدام قواعد المنظور الخطي، ثم أكمل الرسم ليأخذ شكل طاولة، ثم لونه بألوان منسجمة، كما في الخطوات التي تتضمنها الأشكال: (٢٧-١)، و(٢٨-١)، و(٢٩-١)، و(٣٠-١)، و(٣١-١)، و(٣٢-١)، و(٣٣-١).

مستوى الأفق

نقطة
التلاشي

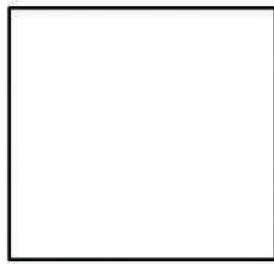

الشكل (٢٧-١): رسم واجهة الصندوق الأمامية، ثم تحديد مستوى الأفق ونقطة التلاشي.

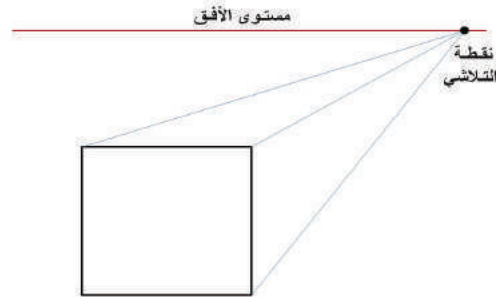
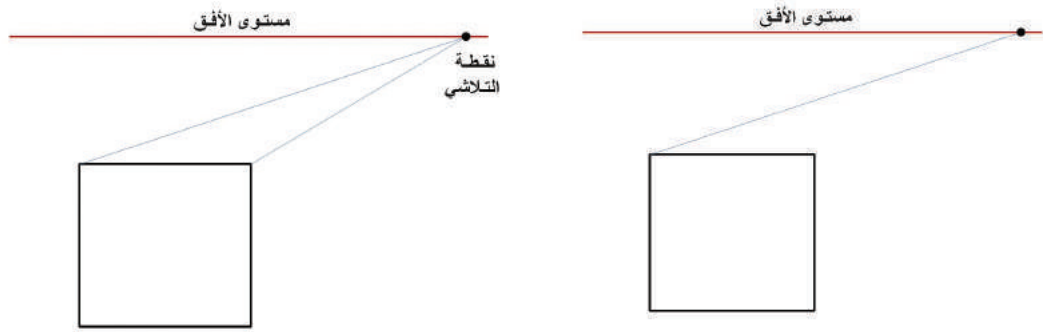

الشكل (٢٨-١): البدء بتوصيل خط من نقطة التلاشي إلى زوايا المربع الثالث التي هي أقرب إلى نقطة التلاشي.

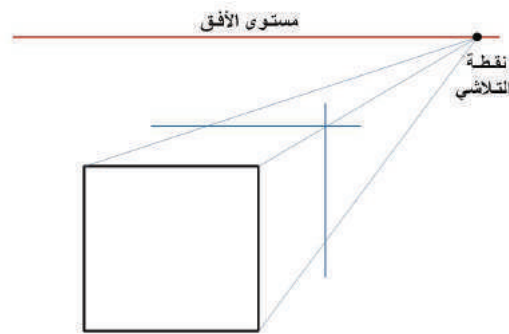

الشكل (٢٩-١): رسم خطوط تبين حدود الصندوق، فيظهر البعد الثالث للصندوق.

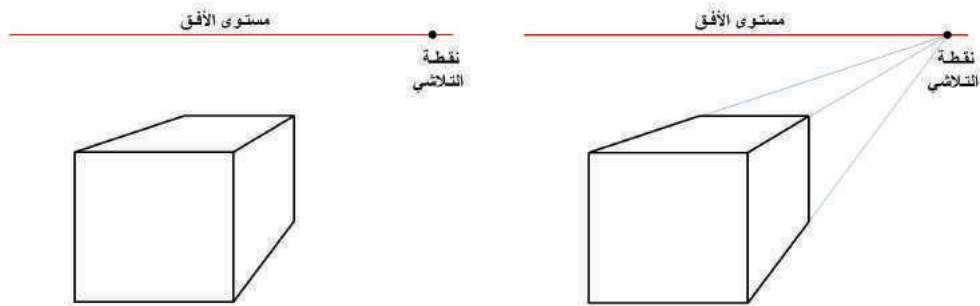

الشكل (٣٠-١): إنهاء رسم الصندوق بمسح الخطوط الزائدة.

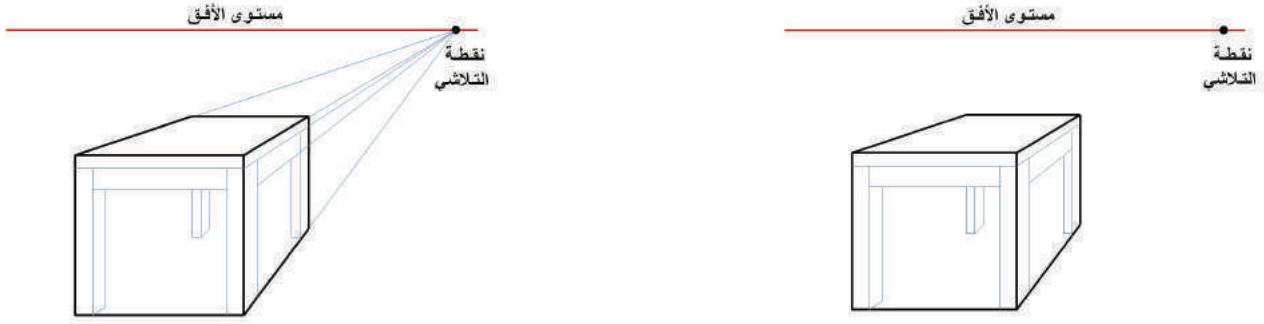

الشكل (٣١-١): رسم تفاصيل الطاولة، ثم مسح الخطوط الزائدة.

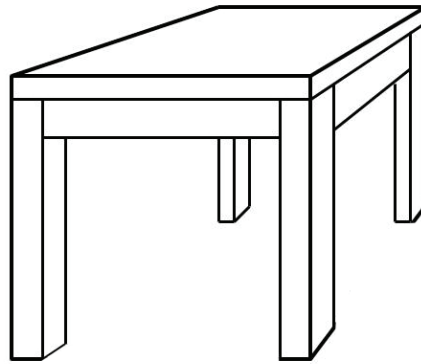

الشكل (٣٢-١): إنهاء رسم الطاولة.

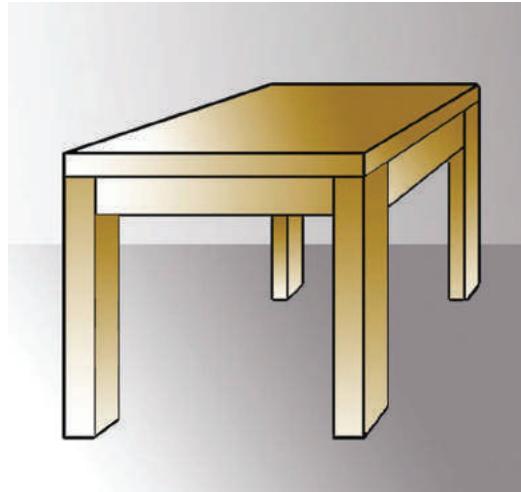

الشكل (٣٣-١): تلوين الطاولة بالألوان المنسجمة.

– ارسم منظورين لمكعب (روبيك) الشهير، مستخدماً قواعد المنظور الخطي، ثم لون الأول بالألوان المنسجمة، والثاني بالألوان المتباينة، كما في الأشكال: (٣٤-١)، و(٣٥-١)، و(٣٦-١)، و(٣٧-١).

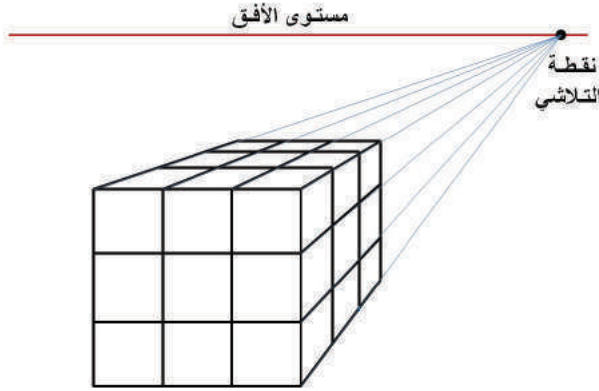

الشكل (٣٥-١): تقسيم كل واجهة إلى تسعة مربعات.

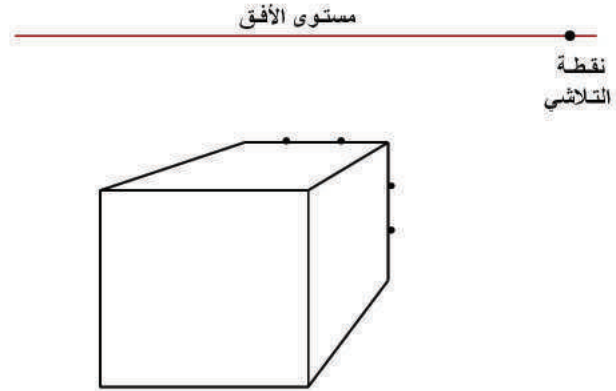

الشكل (٣٤-١): رسم مكعب من نقطة التلاشي.

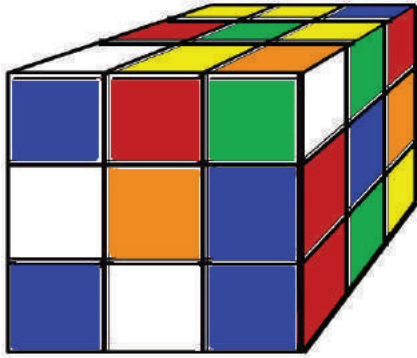

الشكل (٣٧-١): تلوين المكعب بالألوان المتباينة.

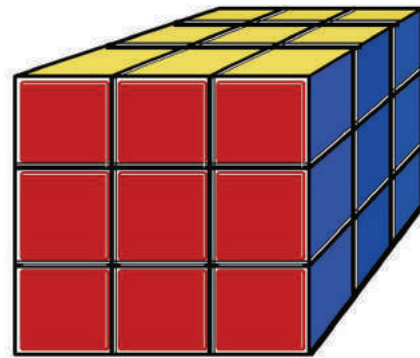

الشكل (٣٦-١): تلوين المكعب بالألوان المنسجمة.



الدرس الثالث: تطبيقات على المنظور الخطي.

النتائج الخاصة بالدرس

- يتعرف تطبيقات المنظور الخطي.
- ينفذ رسمًا منظوريًا لرواق داخلي، مستخدمًا قواعد المنظور الخطي.
- يكتسب مهارة الدقة في تطبيق قواعد المنظور.

التكامل الرأسي والتكامل الأفقي

التكامل الرأسي

- كتاب التربية الفنية للصف التاسع، الجزء الأول، الوحدة الثانية، الدرس الثاني، المنظور الهندسي.

التكامل الأفقي

- كتاب التربية المهنية للصف السابع، الوحدة الثالثة، الرسم الهندسي، الدرس الثاني، رسم المنظور.

مصادر التعلم

الكتاب المدرسي، اللوح، جهاز الحاسوب أو جهاز الحاسوب الشخصي المحمول، جهاز العرض، أقلام رصاص، ألوان خشبية، مسطرة.

استراتيجيات التدريس المقترحة

التدريس المباشر (السؤال والجواب، الحوار والمناقشة)، التعلم عن طريق الأنشطة.

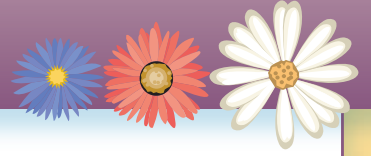
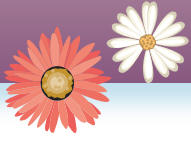

- ١ - يرحب المعلم بالطلبة، ثم يكتب على اللوح عنوان الدرس والنتائج الخاصة به.
- ٢ - يطلب المعلم إلى الطلبة تأمل الشكل (١-٥٧) في الصفحة (٣٩)، ثم يطرح عليهم الأسئلة الآتية:
 - ما العناصر الفنية الموجودة في الشكل؟
 - ما المعاني المستفادة منه؟
 - أي حضارة عريقة يمثل؟
 - اعتماداً على الشكل، ما أكثر الألوان شيوعاً في الفن الإسلامي؟
- ٣ - يستمع المعلم إلى إجابات الطلبة، ثم يوضح لهم أن الحضارة الإسلامية العريقة اهتمت بالقيم الجمالية التي تمثلها الأشكال الهندسية المتنوعة في المحاريب، والقباب، والميادين، والبوابات، وتدرجات اللون الأخضر المزرق، وأن الشكل تضمن موزايك الأطباق النجمية في القباب الإسلامية، التي تقوم على المبادئ الهندسية الزخرفية، والتي تمتاز بالدقة والمهارة، كما يظهر في الوحدات الزخرفية المتكررة في الدائرة التي لا بداية لها ولا نهاية.
- ٤ - يطلب المعلم إلى الطلبة تأمل الشكلين (١-٥٨)، و(١-٥٩) في الصفحة (٤٠)، اللذين يمثلان لوحات فنية للفنانين العرب والمسلمين والمستشرقين، الذين رسموا الواقع العمراني في الأحياء الإسلامية.
- ٥ - يطلب المعلم إلى الطلبة تحديد نقاط التلاشي في الشكلين السابقين، ثم يشاركهم في تنفيذ النشاط التطبيقي (١-٤)، مراعين الدقة.
- ٦ - يتابع المعلم الطلبة في أثناء تنفيذ الأنشطة، ويوجههم، ويعززهم، ويجيب عن تساؤلاتهم.
- ٧ - يجمع المعلم بعض أعمال الطلبة التي تتفاوت في درجة الدقة والإتقان، ثم يعرضها، ويناقشهم فيها.



استراتيجيات التقويم

استراتيجية التقويم المقترحة للنشاط التطبيقي (١-٤): التقويم المعتمد على الأداء.
أداة التقويم: سلم التقدير.

الرقم	معيار الأداء	ممتاز	جيد جدًا	جيد
١	يرسم مستطيلًا عموديًا، ثم يحدد نقطة التلاشي، ثم يضع خطوطًا من زواياه.			
٢	يقسم الخط السفلي للمستطيل إلى أجزاء متساوية؛ لرسم أرضية الرواق.			
٣	يحدد نقطة على الخط الممتد من زاوية المستطيل السفلية اليمنى؛ لرسم نهاية عمود منشأ.			
٤	يكرر رسم أكثر من عمود على الضلع نفسه.			
٥	يرسم خطًا عموديًا على الجدار، يمين المستطيل، وخطًا عموديًا آخر؛ لرسم نافذة.			

نشاط إثرائي



- ارسم منظورًا خارجيًا لواجهات منازل، مستخدمًا قواعد المنظور الخطي، ومحاكيًا الشكل (١-٣٨/ أ، ب، ج، د)، ثم لونه.

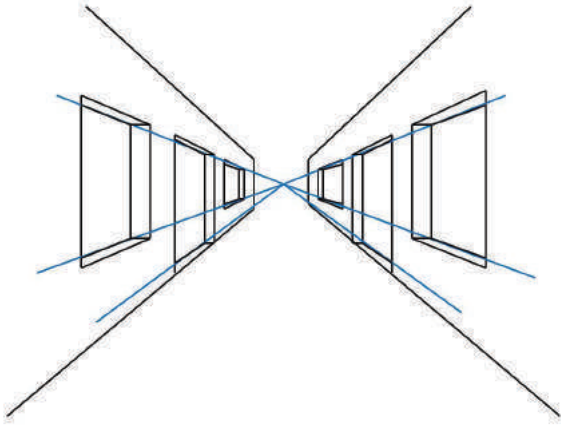

(ب)

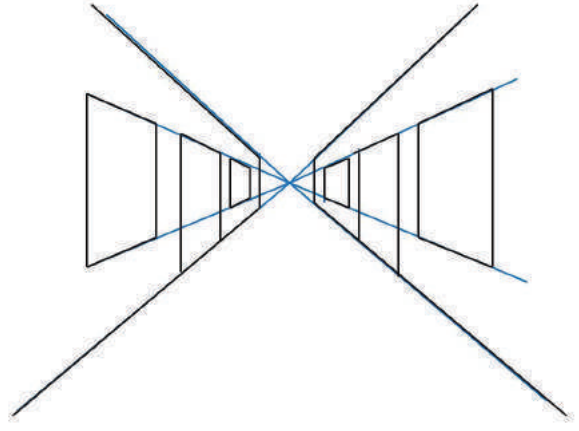

(i)



(د)

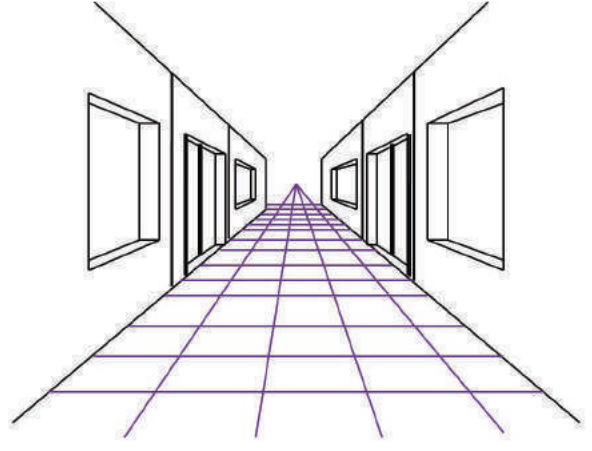

(ج)

الشكل (١-٣٨): منظور خارجي لواجهات منازل.

منهاجي
متعة التعليم الهادف





– ارسم منظورًا خارجيًا لطريق بين الأشجار، مستخدمًا قواعد المنظور، ثم لونه بالألوان المنسجمة، كما في الشكل (٣٩-١).



الشكل (٣٩-١): منظور خارجي لطريق بين الأشجار باستخدام الألوان المنسجمة.

إجابات أسئلة الوحدة

- ١ - الانسجام اللوني: التوافق بين مجموعة من الألوان التي تختلف مسمياتها داخل العمل الفني، والتي تمنح المشاهد شعورًا بالراحة عند النظر إليه، والتنقل بين جزئياته.
- التباين اللوني: القدرة على تمييز مسمى اللون عند التقاء مساحات لونية داخل العمل الفني؛ ما يشكل تضادًا لونيًا تدركه العين.
- المنظور الخطي: تمثيل الأجسام المرئية على سطح منبسط (اللوحة)، كما تبدو لعين الناظر إليها من موقع معين، وليس كحالتها في الواقع.
- نقطة التلاشي: نقطة واقعة على خط الأفق، تلتقي عندها الخطوط الممتدة في البعد الثالث للرسم المنظوري.

٢ - قواعد اختيار الألوان المنسجمة:

- أ - الألوان المترابطة، وتدرجاتها.
- ب- الألوان المنحدرة من أصل واحد.
- ج- انسجام الألوان المحايدة.



الوحدة الثانية



التصميم

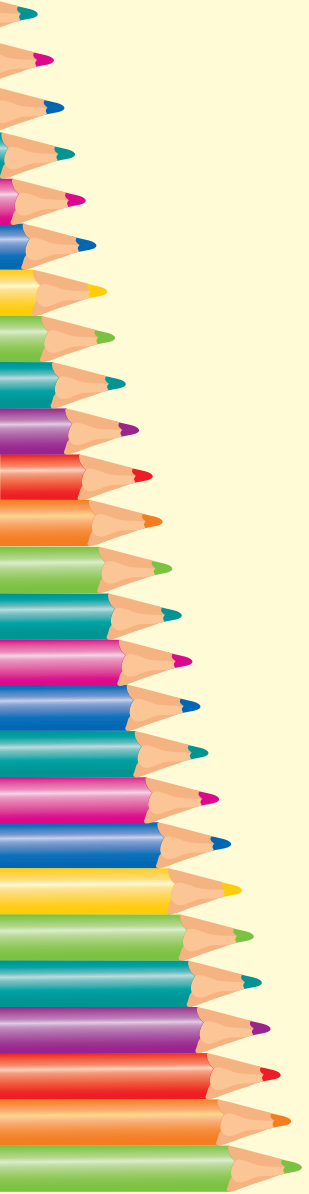

النتائج الخاصة بالدرس

- يتعرف معنى الخط، ودلالاته.
- يعي دور الخط في إيجاد مساحات وأشكال مختلفة.
- يفهم العوامل التكوينية المؤثرة في الخط.
- يرسم مساحات وأشكالاً فنية باستخدام مختلف أنواع الخطوط.
- يتعاون مع زملائه في أثناء العمل.

المفاهيم والمصطلحات

الخط، أداة الخط، أرضية الخط، الخطوط الأفقية، الخطوط العمودية، الخطوط المائلة، الخطوط المنكسرة، الخطوط الإشعاعية.

التكامل الرأسي والتكامل الأفقي

التكامل الرأسي

- كتاب التربية الفنية للصف العاشر، وحدة التصميم، الدرس الأول، عناصر التصميم الفني وتطبيقاته.
- دليل المعلم للصف السابع، وحدة التعبير الفني بالرسم والتلوين، الدرس الأول، الخطوط ودلالاتها.

التكامل الأفقي

- كتاب الرياضيات للصف الثامن، الوحدة السادسة، الإنشاءات الهندسية.

مصادر التعلم

الكتاب المدرسي، نماذج من الصور، الشبكة العنكبوتية (الإنترنت)، مراجع من المكتبة المدرسية، ألوان زيتية، ألوان مائية، اللوح.

استراتيجيات التدريس المقترحة

التدريس المباشر (القصة، العرض التوضيحي، السؤال والجواب)، التعلم عن طريق الأنشطة، التفكير الناقد، التعلم عن طريق العمل الجماعي (اختر زميلاً ثم شارك).

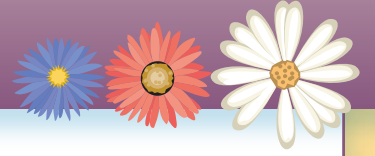

- ١ - يحيي المعلم الطلبة، ويرحب بهم، ويسألهم عن أحوالهم، ثم يكتب على اللوح عنوان الدرس والنتائج الخاصة به.
- ٢ - يطلب المعلم إلى الطلبة تأمل الشكل (٢-١ / أ، ب، ج)، والشكل (٢-٢) في الصفحتين (٥٠)، و(٥١)، اللذين يوضحان أنواعاً من الخطوط المستقيمة، والخطوط غير المستقيمة.
- ٣ - يطرح المعلم على الطلبة الأسئلة الآتية:
 - عدد عناصر العمل الفني.
 - ممّ يتكون الخط؟
 - هل يوجد عمل فني خالٍ من الخط؟
 - ماذا نعني بالخط؟
 - ما فوائد الخط؟
- ٤ - يستمع المعلم إلى إجابات الطلبة، ثم يخبرهم أن لعناصر العمل الفني (تتألف من النقطة، والخط، واللون، والشكل، والكتلة والفراغ، والملمس، والظل والنور) ارتباطاً وثيقاً بالخط؛ فهو جزء لا يتجزأ منها. ثم يبين لهم أن الخط يتكون من نقاط عدة، وأنه عنصر أساسي في أي عمل فني؛ فكل عمل فني لا يكاد يخلو من الخط. وبناءً على ذلك، يعرف المعلم الخط بأنه سلسلة من النقاط المتلاصقة التي تسير في اتجاه معين، وأنه يعد أقدم طرائق التعبير التي استخدمها الإنسان وأكثرها سهولة، وأنه يمثل أحد عناصر العمل الفني، وأكثرها أهمية.
- ٥ - يكتب المعلم على اللوح أهم فوائد الخط، وهي:
 - أ - تعريف الأشكال، وتحديدتها.
 - ب - تقسيم المساحات.
 - ج - تكوين الفراغات.
 - د - إحداث الخداع البصري.
- ٦ - يوزع المعلم على الطلبة قصاصات ورقية فارغة، ثم يطرح عليهم السؤالين الآتيين، محددًا خمس دقائق للإجابة عنهما:
 - عدد نوعين من أنواع الخطوط.
 - اذكر مثلاً من الطبيعة على كل نوع.
- ٧ - يطلب المعلم إلى كل طالب كتابة إجاباته في القصاصات.



٨ - يطلب المعلم إلى كل طالب إطلاع زميله الذي بجانبه على إجابته؛ لمطابقة الإجابات، وإضافة الجديد منها إلى قصاصته الورقية.

٩ - يضاعف المعلم عدد الطلبة، بحيث يطلع كل (٤) طلبة على إجابات بعضهم بعضاً، وإضافة الجديد منها، ثم كتابته في قصاصاتهم؛ فيتبادلون بذلك الخبرات والمعارف ويتضاعف عدد الإجابات.

١٠ - يستمع المعلم إلى إجابات الطلبة، ثم يبين لهم أن للخطوط نوعين، هما: الخطوط المستقيمة، والخطوط غير المستقيمة، ثم يذكر أمثلة على كل نوع، موضحاً لهم ذلك على النحو الآتي:

أ - الخطوط المستقيمة: الخطوط العمودية مثل الأشجار، والخطوط الأفقية مثل الشارع، والخطوط الإشعاعية مثل أشعة الشمس، والخطوط المنكسرة مثل انكسار أشعة الشمس على سطح فلزي، والخطوط المائلة مثل الوادي.

ب- الخطوط غير المستقيمة: الخطوط المنحنية مثل الأسماك، والخطوط المتموجة مثل أمواج البحر، والخطوط المتعرجة مثل الجبال، والخطوط اللولبية مثل الدوامات البحرية، والخطوط الحلزونية مثل الحلزون.

١١ - يوزع المعلم الطلبة إلى (٤) مجموعات، تتألف كل منها من (٣-٥) طلبة، ويعين مقررًا لكل مجموعة.

١٢ - يشارك المعلم الطلبة في تنفيذ النشاط في الساحة المدرسية، أو في المسرح المدرسي.

١٣ - يطلب المعلم إلى كل مجموعة أن تختار نوعاً من الخطوط؛ لمحاكاته، وإيضاح شكله بالحركة على النحو الآتي:

- المجموعة الأولى: الخط الأفقي، والخط الإشعاعي.

- المجموعة الثانية: الخط المنكسر، والخط المائل.

- المجموعة الثالثة: الخط المنحني، والخط المتموج.

- المجموعة الرابعة: الخط الحلزوني، والخط الإشعاعي.

١٤ - يطلب المعلم إلى الطلبة ملاحظة الأشكال في الصفحات (٥١-٥٤)؛ لربطها بعناصر العمل الفني

(مثل: اللون، والملمس، والظل والنور)، ثم يطرح عليهم السؤالين الآتيين:

• كيف يؤثر اللون، والملمس، والظل والنور، والكتلة والفراغ في الخط؟

• عدد العوامل المؤثرة في الخط.



١٥- يناقش المعلم الطلبة في إجاباتهم، ثم يوضح لهم أن الخط في العمل الفني يتأثر باللون من حيث الشدة والنقاء، والدرجة (غامق، فاتح)، وأن للملمس تأثيره في أرضية الخط، وطبيعة الخط؛ فالأرضية تعني السطح الذي يرسم عليه الخط، وطبيعة الخط تعني بروز الخط أو غوره، ولذلك أهمية كبيرة في تحديد موضوع العمل الفني، وعنصر الظل والنور يعتمد كثيرًا على الأداة المستخدمة في رسم الخط (مثل: القلم، والفرشاة، والفحم، وغير ذلك)، واتجاه الخط يرتبط بعنصري الكتلة والفراغ؛ إذ تمثل الخطوط المتجهة فراغات، ومساحات، وكتلاً، انظر الأشكال في الصفحتين (٥٣)، و(٥٤).

١٦- يذكر المعلم العوامل التكوينية الآتية المؤثرة في الخط:

- لون الخط وصفاته، سمات الخط، العلاقة بين الخطوط، أداة الخط، أرضية الخط، اتجاه الخط، طبيعة الخط.

١٧- يناقش المعلم الطلبة في القضية المطروحة للمناقشة في الصفحة (٥٨)، ويستمع لآرائهم المتعددة، مبيّنًا لهم أن الخطوط المائلة تحدث نقلة في العين، وأن الخط المائل هو خط يقع بين الخط الأفقي والخط العمودي بزوايا متعددة في مختلف الاتجاهات، وأنه يمنح المرء إحساسًا بالحركة، والسقوط، والانحدار نحو الأسفل، أو الصعود والارتفاع نحو الأعلى، وهو ما يجذب إليه العين أكثر.

١٨- يطلب المعلم إلى الطلبة تنفيذ النشاط (٢-١) في الصفحة (٥٨)، والنشاط (٢-٢) في الصفحة (٦٠).

١٩- يطلب المعلم إلى أحد الطلبة قراءة قصة (حياتنا في خطوط)؛ لمعرفة أنواع الخطوط ودلالاتها، ونص القصة هو كالآتي:

«للقطار مع محمد حكايات كثيرة ومغامرات شائقة؛ إذ يبدو القطار له أشبه بالأم الحنون وحضنها الدافئ. فما إن يصعد على متنه حتى يشعر بالأمان، ويخلد إلى ذاته، بعيدًا عن صخب العمل، وضجيج المدن. وكان كلما أحس بالتعب والإرهاق استقل القطار، فيتخلص من روتينه اليومي، ويمارس هواياته الحقيقية، مثل: مشاهدة المناظر الطبيعية، وكتابة القصة، ونظم الشعر.

انطلق القطار هذه المرة من العاصمة الأردنية عمّان إلى العقبة، وقد سار بهدوء في خط أفقي مستقيم، حينئذ بدأ محمد يشعر بالهدوء والثبات والاستقرار والراحة والاتزان، ولاحظ أنه كلما سار القطار إلى الأمام في نفس الخط قدمًا ظهر الاتساع في الرؤيا أكثر فأكثر، وفي هذه الأثناء أمسك محمد بالقلم، وبدأ يخطط مشاهداته في دفتره، ثم نظر من النافذة، وبدأ يكتب قائلاً: ها هي الطبيعة الجميلة، والأشجار الوارفة الظلال، الضاربة جذورها في الأرض بخط عمودي، التي تسمو وتردان بجمالها وخضرتها، وتزهو بالرفعة والعظمة والشموخ في ملامحها، والقوة والصلابة والوقار في ثباتها. وفجأة انحرف



القطار في خط منكسر، فارتبك محمد، وبدأ يشعر بالحيرة، فالحركة في خط منكسر كانت حادة قاسية، قطعت الأجواء الهادئة التي كان يشعر بها، ثم ساد الهدوء مرة أخرى، فعاود الكتابة مجددًا، ونظر إلى الشمس حيث الإثارة في خطوطها الإشعاعية، وهنا تفجرت طاقات محمد الإبداعية، فزادته انطلاقة وعمقًا في كتاباته، وأخذ يكتب حتى توسطت الشمس كبد السماء، وهو الوقت الذي تكون فيه خيوط الشمس الذهبية أكثر مشاكسة وأشد حرارة، عندئذٍ نظر محمد إلى الشمس واستماحها عذرًا لإسدال الستائر، فغلبه النعاس، ودخل في سبات عميق لم يستيقظ منه إلا على صوت يصدح: «نحن على مشارف العقبة»، «نحن على مشارف العقبة». وفجأة انحدر القطار بقوة من وضعية الخط الأفقي إلى وضعية الخط المائل سريعًا؛ ما جعل محمد يشعر أنه قد يسقط إلى الأسفل، ولكن هذا الشعور تلاشى بعدما وصل إلى مدينة العقبة بأمان واطمئنان، فحمد الله كثيرًا.

توجه محمد والمسافرون راجلين إلى ميناء العقبة (ثغر الأردن الباسم)، حيث الخطوط المتموجة في البحر، والحركة المنتظمة في أمواجه، فتارةً إلى الأعلى، وتارةً أخرى إلى الأسفل، فقال محمد في نفسه: سبحان الله! ما هذا الشعور الذي يجتاح نفسي؟ يا لروعة هذه الأمواج التي بلغت الغاية في السلاسة والتنوع والمرونة! وما أجمل هذه الجبال بخطوطها المتعرجة! وقد حازت الكائنات البحرية على إعجابه أيضًا، وكان الحلزون هو أكثر ما لفت انتباهه، فخطوطه تجذب العين، وتجعلها تغوص إلى الداخل ثم إلى الخارج، كمن يدخل في أعماق حفرة ثم يخرج منها؛ ما أشعره بالعمق، والسرعة، والضيق، والانفراج في الوقت نفسه.

في اليوم التالي توجه محمد إلى وادي رم، حيث الطبيعة الساحرة والمشهد الفريد الذي لا يضاهيه أي مشهد على وجه الأرض، ما أجمل الخطوط المنحنية في الرمال! إنها خطوط تخلو من الزوايا، كأن فنًا خطها ومضى، خطوط رشيقة، كلها وداعة وليونة، تتراقص عينك فرحًا عند النظر إليها. وبعد هنيهة هبت عاصفة حملت تلك الرمال بقوة، ثم نثرتها في الجو بشكل لولبي؛ ما عكر على محمد صفو مزاجه، ونقله من أجواء الوداعة الحاملة إلى حيث القوة، والسرعة، والدوران، فأسرع عائداً إلى الفندق، وبدأ يفكر قائلاً: حقًا إن حياتنا تسير وفق خطوط مختلفة؛ فتارةً تسير هذه الخطوط نحو الأعالي، وتارةً تنحدر نحو الهاوية، وتارةً تميل إلى الهدوء والاستقرار والسكينة، وتارةً تركز إلى التذبذب والارتباك والخوف، وتارةً يغلب عليها سعة الرزق والرغد وانفراج الحياة والأمل، وتارةً أخرى يستحوذ عليها التعب والضيق والظنك واليأس، إن خطوط حياتنا عجيبة حقًا! لذا قرر محمد بعد انتهاء هذه الرحلة أن يصدر أول قصة من تأليفه، تحمل عنوان (حياتنا في خطوط).



٢٠- اقرأ النص السابق، ثم أجب عن الأسئلة الآتية:

- ما اسم الشخصية الرئيسة في القصة؟
- لماذا يحب محمد السفر بالقطار؟
- اذكر أشكال الخطوط التي وردت في النص؟
- اذكر دلالاتها؟
- عدد الأماكن السياحية التي زارها محمد.
- ما الدروس المستفادة من القصة؟

٢١- يستمع المعلم إلى إجابات الطلبة، ثم يناقشهم فيها، موضحاً لهم أنواع الخطوط ودلالاتها التي بدت واضحة في القصة.

٢٢- يشارك المعلم الطلبة في تنفيذ النشاط (٢-٤) في الصفحة (٦٦) الذي يتحدث عن جمع صور أو لوحات من شبكة الإنترنت تمثل حركة الخطوط غير المستقيمة، والنشاط (٢-٥) في الصفحة (٦٧) الذي يبين دور الخطوط وأثرها في تمكين الطالب من تصميم عمل فني إرشادي عن ترشيد استخدام المياه.

منهاجي
متعة التعليم الهادف



استراتيجيات التقويم

استراتيجية التقويم المقترحة: التقويم المعتمد على الملاحظة.
أداة التقويم: السجل القصصي.

اسم الطالب: سامر أيمن.	الصف: الثامن.	التاريخ: ١٠/١١/٢٠١٩م.
١- يظهر حماساً لتنفيذ نشاط (تجسيد أشكال الخطوط) عند العمل في مجموعات. ٢- يفضل المشاركة في المناقشة الصفية في مكان جلوسه، أكثر منها أمام زملائه. ٣- يمتلك الثقة الكافية للخروج أمام زملائه، وطرح أفكاره بحرية وطلاقة بعد تشجيعه. ٤- يستخدم الخط في رسم لوحات جميلة متنوعة. ٥- يتقن التلوين بالألوان الزيتية أكثر من التلوين بالألوان المائية.		

نشاط إثرائي

- استخدم أنواع الخطوط التي درستها في رسم الأشكال الآتية:
 - الحياة البحرية.
 - الطبيعة الصامتة.
 - الشكل الزخرفي.

نشاط علاجي

- ارسم لكلا الوجهين في الشكل (١-٢) شعراً متموجاً، أو شعراً منحنياً، أو شعراً ملتويًا، أو شعراً كأشعة الشمس.

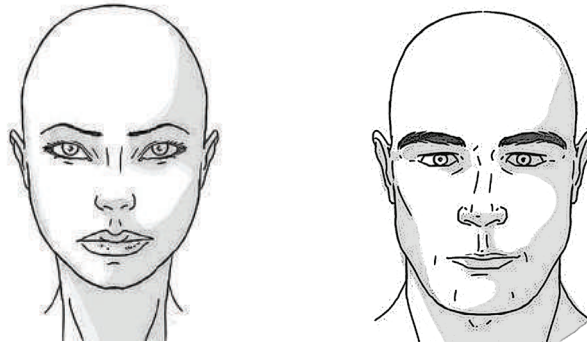

الشكل (١-٢): رسم شعر لوجه رجل، ووجه امرأة.

الدرس الثاني: دور الخطوط العربية في التصميم الفني.

عدد الحصص: حصة واحدة.

النتائج الخاصة بالدرس

- يتعرف مفهوم الخط العربي.
- يميز أنواع الخط العربي.
- يوظف الخط العربي في التصميم الفني.
- يستشعر جماليات الخط العربي.

المفاهيم والمصطلحات

- الخط العربي، القيم الجمالية، الانسجام البصري، الإيقاع، التناسب، الخط الكوفي.
- القيم الجمالية: أحكام عقلية انفعالية، توجه الفرد نحو رغباته واتجاهاته وميوله إلى جماليات الأشياء في الطبيعة؛ سواء أكانت هذه الأشياء من صنع الخالق عز وجل، أم مما ابتكره الإنسان وأبدع فيه.
- الانسجام البصري: تآلف العناصر الفنية في ما بينها.
- الإيقاع: تكرار منظم لوحدة أو عنصر من عناصر العمل الفني.
- الإيقاع في الخط العربي: ترديد الحركة بصورة منتظمة، تجمع بين الوحدة والتغير؛ بغية: إضفاء الحيوية، والديناميكية، والجمال، والتنوع على العمل الفني. ويتم ذلك عن طريق إيجاد المساحات والفراغات المناسبة بين الحروف والكلمات.
- التجريدية في الفنون: اعتماد الفنان في أعماله على أشكال ونماذج مجردة، بعيداً عن مشابهة المرئيات في صورتها الطبيعية كما هي في الواقع. ومن أشهر رواد التجريدية الفنان العالمي بابلو بيكاسو.
- التناسب (التناسب الخطي): يعد التناسب أحد أهم الأسس الجمالية لفن الخط العربي، ويمثل مبدأ تصميم الحروف وهندستها، ويتضمن دلالة استخدام نسب الحروف بعضها مع بعض، وذلك بمعرفة نسبة طول الحرف إلى عرضه، مثل: قياسات الحروف، وأبعادها وأطوالها، وعرضها، ودقتها، والمسافات بينها، ومواقعها في الكلمة الواحدة، ونظام السطر الأفقي والسطر العمودي فيها.

التكامل الرأسي والتكامل الأفقي

التكامل الرأسي

- دليل المعلم للصف السادس، محور التصميم، إنتاج تصميمات من الأحرف وزخرفتها.
- دليل المعلم للصف السابع، محور التصميم، جمالية الحركة في الخط العربي.
- كتاب الطالب للصف التاسع، محور تاريخ الفن، مجالات الفن الإسلامي.

التكامل الأفقي

- كراسة الخط العربي للصف الثامن.

مصادر التعلم

الكتاب المدرسي، اللوح، مسطرة طويلة للمعلم، طباشير ملونة، أقلام تخطيط (فلوماستر)، بعض النماذج من الخط الكوفي، نماذج للحروف مكتوبة على بطاقات، علب ألوان (رش)، كرتون، ورق (الزبدة)، لاصق (بلاستر)، جهاز الحاسوب، طباعة.

استراتيجيات التدريس المقترحة

التدريس المباشر (السؤال والجواب، العرض التوضيحي)، التعلم عن طريق الأنشطة، التعلم عن طريق العمل الجماعي.

منهاجي
متعة التعليم الهادف



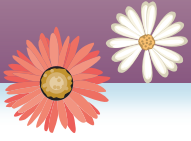
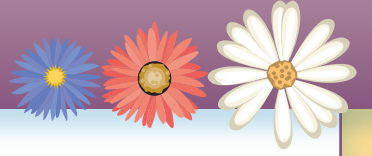

١ - يطرح المعلم التحية والسلام على الطلبة، ويسألهم عن أحوالهم، ثم يكتب على اللوح عنوان الدرس والتجاذبات الخاصة به.

٢ - يطلب المعلم إلى الطلبة تأمل الأشكال في الصفحات (٦٩-٧٢)، ثم يطرح عليهم الأسئلة الآتية:

- عرف الخط العربي.

- لماذا التزم فنان الخط العربي منذ القدم بقواعد الخط، ولم يخرج عن الإطار التقليدي الخاص به؟
- كيف استفاد رواد الخط العربي منه في التصميم الفنية الحديثة؟

٣ - يناقش المعلم الطلبة في إجاباتهم، ثم يعرف لهم الخط العربي بأنه فن تصميم الكتابة؛ إذ يعد أحد أهم آثار الثقافة العربية والإسلامية، وأرقى خطوط العالم وأجملها من حيث: الشكل، وجمال الهندسة، وبديع النسق. ويقترن فن الخط بالزخرفة العربية، ويستعمل في المخطوطات والكتب، ولا سيما في نسخ القرآن الكريم.

بعد ذلك يوضح لهم أن فنان الخط العربي التزم منذ القدم بقواعد الخط؛ حرصاً منه على إتقان الخط وأصوله، وتجنباً لنقد العارفين به. ثم يبين لهم كيف استفيد من الخط العربي في التصميم الحديث الذي اتخذ أشكالاً مبتكرة، مثل: الأزياء، والأثاث، والأدوات المتنوعة، والأعمال الفنية.

٤ - يقسم المعلم الطلبة إلى مجموعات، تتكون كل منها (٣-٥) طلبة، ويعين مقررًا لكل مجموعة، مراعيًا الفروق الفردية، ثم يعرض عليهم من دليل المعلم مجموعة من الصور التي توضح الخط الكوفي، والتي تمثلها الأشكال: (٢-٢)، و(٣-٢)، و(٤-٢)، ثم يطرح عليهم السؤال الآتي:

- ماذا تعرف عن الخط الكوفي؟

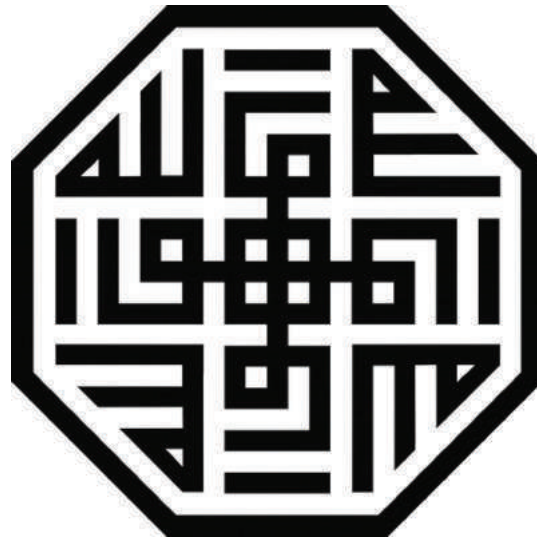

الشكل (٢-٢): الخيط الكوفي المربع.

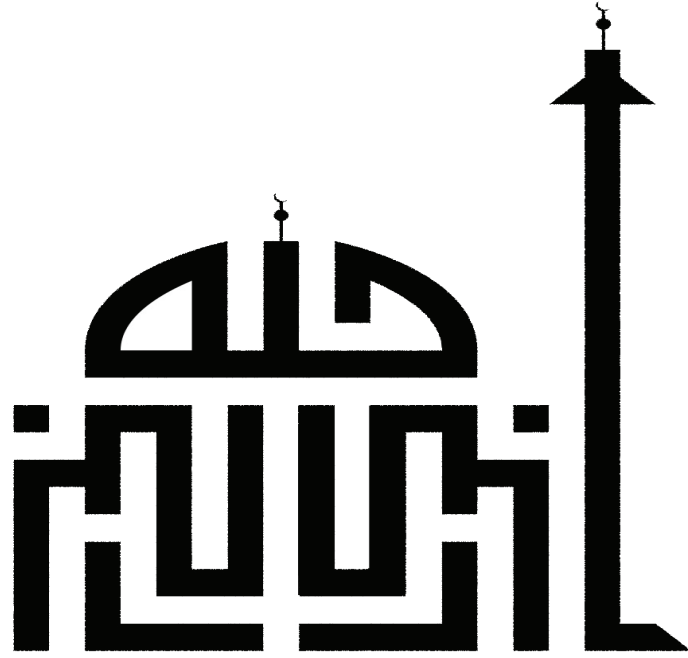

الشكل (٢-٣): الخط الكوفي التشكيلي.



الشكل (٢-٤): شكل زخرفي يتوسطه لفظ الجلالة بالخط الكوفي.



- ٥ - يناقش المعلم الطلبة في إجاباتهم، ثم يوضح لهم أن الخط الكوفي خط عربي قديم، ابتكر بداية ظهور الإسلام في مدينة الكوفة بالعراق، وأنه يعد من أجود أنواع الخطوط شكلاً ومنظراً، وتنسيقاً، وتنظيماً، وأن أشكال الحروف فيه متشابهة ومستقيمة غالباً، ثم يبين لهم أن هذا الخط يعتمد على قواعد هندسية، تخفف من جمودها الزخرفة المتصلة أو المنفصلة التي تمثل خلفية الكتابة.
- ٦ - يعرض المعلم على الطلبة بعض النماذج لأحرف مكتوبة بالخط الكوفي، كما في الشكل (٢-٥/أ، ب، ج، د، هـ، و، ز) في دليل المعلم؛ تمهيداً لمحاكاة تلك النماذج من الطلبة.

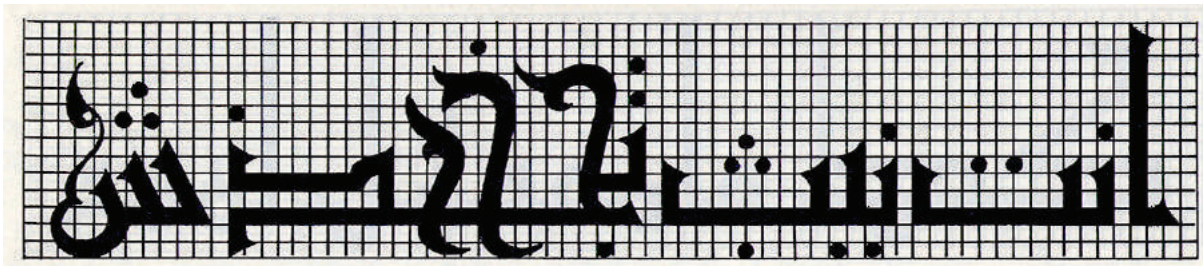

الشكل (٢-٥/أ): الحروف (أ، ب، ت، ث، ج، ح، خ، د، ذ، س، ش، ن) في بداية الكلمة ووسطها بالخط الكوفي.

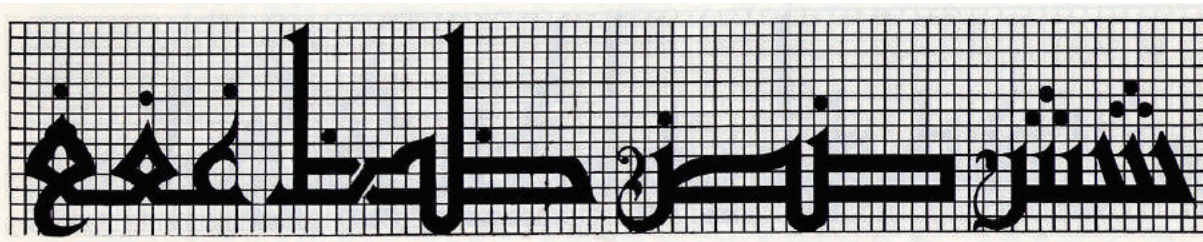

الشكل (٢-٥/ب): الحروف (س، ش، ص، ض، ط، ظ، ع، غ) بالخط الكوفي.

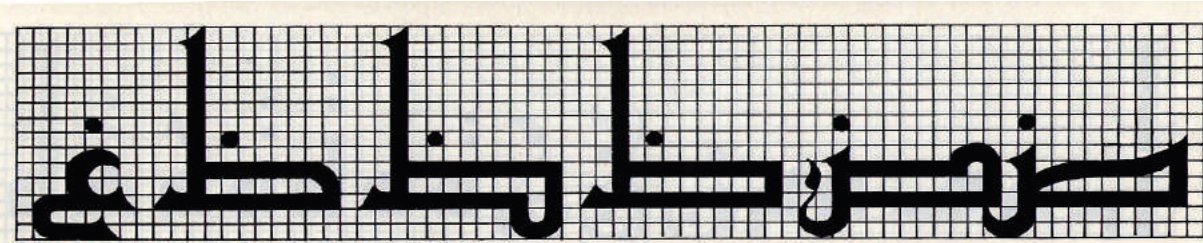

الشكل (٢-٥/ج): الحروف (ص، ض، ط، ظ، ع، غ) في آخر الكلمة بالخط الكوفي.

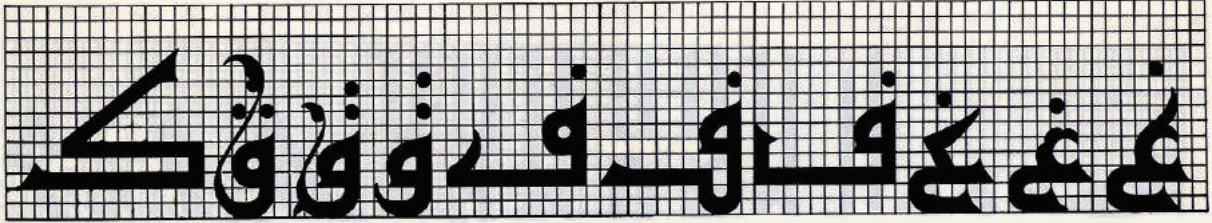

الشكل (٢-٥/د): الحروف (ع، غ، ف، ق، ك) بالخط الكوفي.

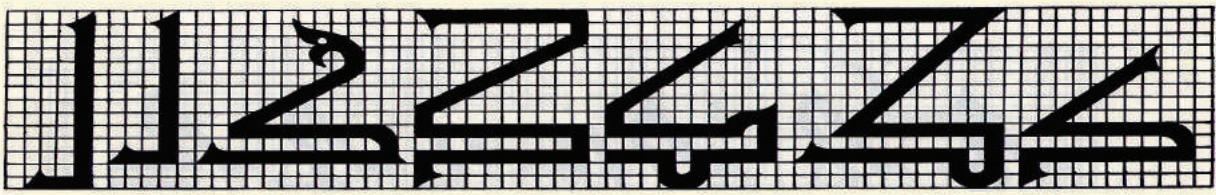

الشكل (٢-٥/هـ): الحرفان (ك، ل) بالخط الكوفي.

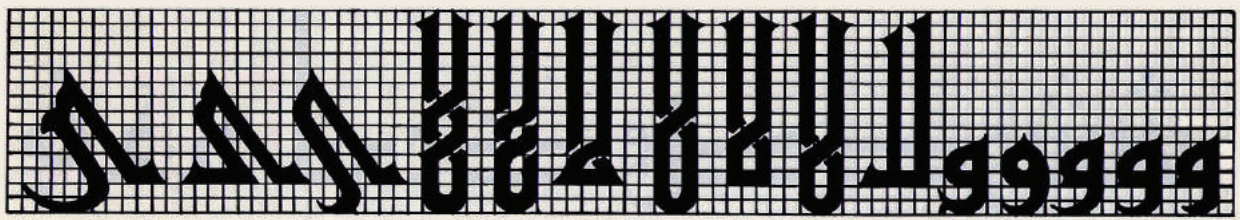

الشكل (٢-٥/و): الحروف (و، لا، ي) بالخط الكوفي.

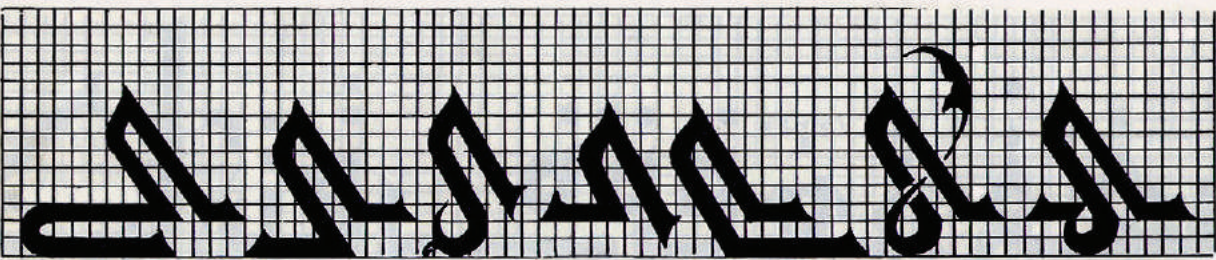

الشكل (٢-٥/ز): الحرف (ي) في نهاية الكلمة بالخط الكوفي.

٧ - يقسم المعلم اللوح إلى قسمين: أحدهما لكتابة النماذج المراد تنفيذها، والآخر للشرح.

٨ - يكتب المعلم النموذج المراد تنفيذه على الجانب الأيمن من اللوح بصورة واضحة، مبيّنًا أجزاء الكلمة، ومستخدمًا عدة ألوان من أقلام التخطيط (الفلوماستر)، أو الطباشير، ومحدّدًا كل جزء منها؛ لتيسير محاكاة الطلبة لها.



- ٩ - يرسم المعلم على اللوح (في القسم المخصص للشرح) مستطيلاً كبيراً، ثم يقسمه إلى مربعات، انظر الصفحة (٧٣).
- ١٠ - يلاحظ المعلم كيفية إمساك الطلبة للأقلام، ويرشدهم إلى الطريقة السليمة لوضعية الكتابة، وآدابها الأخرى.
- ١١ - يطلب المعلم إلى بعض الطلبة أن يكتبوا على اللوح بين الحين والآخر؛ تجنباً للملل والإرهاق.
- ١٢ - يتجول المعلم بين الطلبة، ويرشدهم فردياً أو جماعياً - بحسب ما تقتضيه الضرورة - إلى مواطن الضعف التي يعانونها.
- ١٣ - يعرض المعلم في نهاية الدرس نماذج متنوعة من أعمال الطلبة؛ لمناقشتها، واختيار الأفضل منها، ثم عرضها في إحدى الزوايا المميزة في الغرفة الصفية.
- ١٤ - يناقش المعلم الطلبة في النشاطين (٢-٦)، و(٢-٧) في الصفحة (٧٤)، ثم يطلب إليهم اختيار أحدهما لتنفيذه.

منهاجي
متعة التعليم الهادف



استراتيجيات التقويم

استراتيجية التقويم المقترحة: التقويم المعتمد على الملاحظة.
أداة التقويم: سلم التقدير.

الرقم	معايير الأداء	ممتاز	جيد جداً	جيد
١	يتعرف مفهوم الخط العربي.			
٢	يعي أهمية تنوع استخدام الخطوط العربية في التصميم الحديث.			
٣	يحاكي النماذج المعروضة بدقة وإتقان.			
٤	ينفذ تصاميم فنية باستخدام قواعد الحروف في الخط الكوفي.			
٥	يتعاون مع المجموعات الأخرى، ويتواصل معها.			

نشاط إثرائي

- خطوات الطباعة بالتفريغ لعبارة مكتوبة بالخط الكوفي
- أحضر لوحة جاهزة مكتوبة بالخط الكوفي، مثل: الله جل جلاله.
- ضع فوق اللوحة ورقاً شفافاً (ورق الزبدة).
- اطبع اللوحة على ورق الزبدة بقلم الرصاص.
- أفرغ العبارة على ورق الزبدة، وذلك بقصها بمشرط آمن.
- ألصق ورق الزبدة المفرغ على لوح من الكرتون.
- لون المساحة المفرغة باستخدام الألوان الزيتية، أو بما تراه مناسباً.
- انزع ورق الزبدة عن لوح الكرتون لتظهر جملة (الله جل جلاله) ملونة بالخط الكوفي.



- يوجه المعلم الطلبة إلى اختيار حكمة، أو عبارة، أو حديث نبوي شريف، ثم كتابتها بالخط الكوفي، مثل: أردن أرض العزم.
- يوجه المعلم الطلبة إلى عمل ما يأتي:
 - البحث في شبكة الإنترنت عن عبارة مكتوبة بالخط الكوفي.
 - حفظ الصورة في جهاز الحاسوب.
 - طباعة النموذج باستخدام طابعة جهاز الحاسوب.
 - طباعة النموذج على ورق الكرتون باستخدام ورق الكربون.
 - تلوين ما طُبِعَ بما يراه الطلبة مناسباً.
- يوجه المعلم الطلبة إلى اختيار إحدى محافظات المملكة، ثم كتابة اسمها بالخط الكوفي (مثل: عمّان، الزرقاء، إربد، جرش، عجلون، مادبا، معان، الطفيلة)، ثم إحضار لاصق (بلاستر)، ثم اللصق على الكلمة لتغطيتها كاملة، ثم رش ورق الكرتون كاملاً (حول اسم المحافظة) باستخدام ألوان (الرش) باللون الذي يريدون.
- ترك الورق يجف، ثم نزع اللاصق عنه.

النتائج الخاصة بالدرس

- يتعرف مفهوم الشعار.
- يميز أنواع الشعارات بعضها من بعض.
- يعي استخدامات الشعارات.
- يراعي خصائص الشعار الجيد.
- يصمم شعارات مبتكرة هادفة.
- يستمتع في أثناء فهم تصاميم متنوعة وتحليلها.

المفاهيم والمصطلحات

الشعار.

التكامل الرأسي والتكامل الأفقي

التكامل الرأسي

- دليل المعلم للصف السادس، المحور الثاني، التصميم، الدرس الأول، أسس التصميم في العمل الفني.
- كتاب الطالب للصف العاشر، الوحدة الثانية، التصميم، الدرس الثاني، أسس التصميم الفني وتطبيقاته.

مصادر التعلم

الكتاب المدرسي، اللوح، جهاز الحاسوب أو جهاز الحاسوب الشخصي المحمول، جهاز العرض، أوراق بيضاء، أقلام رصاص، أقلام ملونة، مسطرة.

استراتيجيات التدريس المقترحة

التدريس المباشر (الحوار والمناقشة، السؤال والجواب)، التعلم عن طريق العمل الجماعي، التعلم عن طريق الأنشطة، التعلم عن طريق المشاريع.

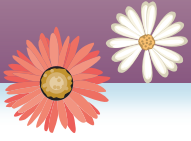
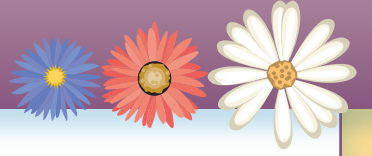

- ١ - يعبر المعلم عن فرحه بروؤية الطلبة، ثم يكتب على اللوح عنوان الدرس، والنتائج الخاصة به.
- ٢ - يطلب المعلم إلى الطلبة تأمل تصاميم الشعارات في الأشكال: (٥٧-٢)، (٥٨-٢)، و(٥٩-٢) في الصفحة (٧٦)، ثم يوجه إليهم الأسئلة الآتية:
 - ما عناصر التصميم الفني وأسس الموجودة في الشعارات السابقة؟
 - ماذا تعني لك كلمة (شعار)؟
 - هل تستطيع أن تفهم المقصود من الشعار، من دون أن يتضمن أي كتابة نصية؟
- ٣ - يناقش المعلم الطلبة في إجاباتهم، ثم يوضح لهم أن الشعار يتكون من عناصر وأسس فنية متنوعة، مثل: النقطة، والخط، والشكل، والحركة، والإيقاع، والتوازن، وغير ذلك، وأنه رمز مرئي، وهوية مميزة، وأنه يحوي الكثير من العناصر الشكلية والخطية واللونية، وأنه يستخدم علامة تجارية لسلعة محددة، أو رمزاً لمجموعة من الناس ضمن إطار معين، مثل شركة تجارية، أو نادٍ رياضي، أو غير ذلك.
- ٤ - يطرح المعلم على الطلبة الأسئلة الآتية:
 - ما وظيفة الشعار؟
 - اذكر أنواعاً من الشعارات.
 - ما المقصود بالشعارات الجماعية، والشعارات الفردية، مع ذكر مثال على كل منها؟
- ٥ - يستمع المعلم لإجابات الطلبة، ثم يوضح لهم أن للشعارات استخدامات متنوعة؛ إذ إنها تمثل الجهة المالكة للشعار، والعلامة التجارية المسجلة لها، فضلاً عن دلالة مكونات الشعار على ما تقدمه هذه الجهة من خدمات، أو تسهيلات، أو سلع. ثم يبين لهم أن للشعارات أنواعاً كثيرة، منها: الشعارات التجارية (البيع، والشراء)، والشعارات الصحية (الخدمات العلاجية والطبية)، والشعارات التثقيفية (الوقاية، والإرشاد)، والشعارات التعليمية (المدارس، والجامعات)، وغير ذلك، وأن الشعارات تقسم قسمين: الشعارات الجماعية، مثل: شعارات الدول، والشركات، والأندية، والمؤسسات الحكومية والاجتماعية. والشعارات الفردية، مثل: صفحة الموقع الإلكتروني، وصفحات شبكات التواصل الاجتماعي، مثل: الفيس بوك، أو التويتر، وغيرهما.
- ٦ - يقسم المعلم الطلبة إلى (٥) مجموعات عمل، تتكون كل منها (٣-٥) طلبة، مراعيًا الفروق الفردية بينهم، ويعين مقررًا لكل مجموعة، ثم يطلب إليهم دراسة خصائص الشعار الجيد الموجودة في الصفحتين (٧٧)، و(٧٨)، على النحو الآتي:
 - المجموعة الأولى: بساطة التصميم.



- المجموعة الثانية: مميز التكوين.
 - المجموعة الثالثة: متنوع الاستخدامات.
 - المجموعة الرابعة: استمرارية التأثير.
 - المجموعة الخامسة: ملاءمة التصميم.
- ٧- يطلب المعلم إلى أفراد المجموعات الإجابة عن الأسئلة الآتية في (١٠) دقائق:
- ماذا تعني الخصيصة المطروحة لكل مجموعة؟
 - ما أهميتها؟
 - ما تأثيرها في جودة الشعار؟
- ٨- يدون مقرر كل مجموعة إجابات مجموعته على الورق، ثم تناقش كل مجموعة باقي المجموعات في إجابتها.
- ٩- يلخص المعلم النتائج على اللوح، موضحاً للطلبة أن خصائص الشعار الجيد تتمثل في مكونات الشعار التي تمنحه الجودة، والتفرد، والانتشار، والتنوع، وسهولة الفهم، والتي تسهم بفاعلية في إيصال مضمون الشعار، وأهدافه، ومعانيه، مثل: شعار شركة أبل للصناعات الإلكترونية.
- ١٠- يطلب المعلم إلى أفراد المجموعات تصميم شعار لفريق كرة القدم المدرسي، مراعين مراحل تصميم الشعار الوارد ذكرها في الصفحة (٧٩)؛ على أن تصمم كل مجموعة شعارًا واحدًا، وتعرض مراحل تصميمه، والغاية منه، والمعاني المستفادة منه.
- ١١- يطلب المعلم إلى الطلبة تنفيذ النشاط (٢-٨) الذي ورد في الصفحة (٨٠)، والذي تضمن دراسة شعار لشركة سياحية اسمها (Polixena)؛ بغية فهم خطوات تصميم الشعار الأربع واستيعابها.
- ١٢- يشرح المعلم خطوات تصميم الشعار، موضحًا أهميتها في إنجاز التصميم بشكل منظم.
- ١٣- يعرض المعلم على الطلبة الشعارات التي تمثلها الأشكال: (٢-٦)، و(٢-٧)، و(٢-٨)، و(٢-٩)، ثم يناقشهم في عناصرها التكوينية، ثم يطلب إلى كل طالب تنفيذ النشاط (٢-٩) الذي ورد في الصفحة (٨١)، والذي تضمن تصميم شعار خاص بالطالب، باستخدام الحرف الأول من اسمه الأول والأخير، مع الالتزام بخصائص الشعار الجيد.

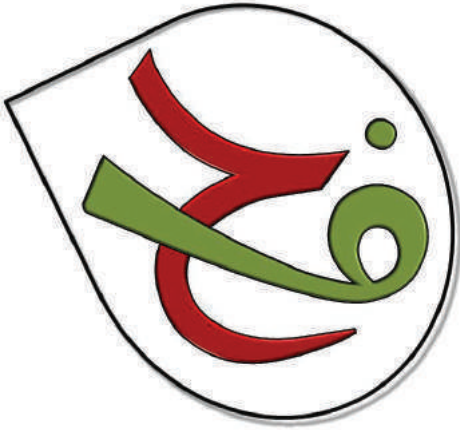

الشكل (٢-٧): تصميم شعار من حرفي (ف)، و(ح).



الشكل (٢-٦): تصميم شعار من حرفي (غ)، و(د).



الشكل (٢-٩): تصميم شعار من حرفي (S)، و(ص).



الشكل (٢-٨): تصميم شعار من حرفي (L)، و(B).

١٤- يطرح المعلم على الطلبة الأسئلة الآتية:

- لماذا تحرص كل مدرسة حديثة على وجود شعار مميز لها؟
- ما العناصر الشكلية التي يمكن أن يحويها شعار مدرستك؟
- برأيك، ما الألوان المناسبة لشعار مدرستك؟ هل هي منسجمة أم متباينة؟ لماذا؟

١٥- يطلب المعلم إلى الطلبة تنفيذ النشاط (٢-١٠) الذي ورد في الصفحة (٨١)، والذي تضمن تصميم كل طالب شعاراً للمدرسته، باستخدام خطوات تصميم الشعار الأربع التي درسها سابقاً، ثم عرضه على زملائه، وشرح تصميمه لهم، والاستماع لآرائهم.

١٦- يوجه المعلم إلى الطلبة الأسئلة الآتية:

- ما مخاطر إطلاق العيارات النارية على الفرد، والمجتمع؟



• كيف تؤثر التصاميم الفنية في تغيير السلوك الفردي والسلوك الجمعي، في ما يخص إطلاق العيارات النارية؟

• ما العناصر الشكلية واللونية والخطية التي يمكن أن يتضمنها التصميم الفني لحث الأفراد على الامتناع عن إطلاق العيارات النارية في المناسبات؟

١٧- يطلب المعلم إلى الطلبة تنفيذ النشاط (٢-١١) الذي ورد في الصفحة (٨٣)، والذي تضمن إعداد الطالب تصميمًا لعمل فني باستخدام برنامج حاسوبي مناسب، يشجع الامتناع عن إطلاق العيارات النارية في المناسبات؛ نظرًا إلى ضررها وخطورتها على المجتمع.

١٨- يطلب المعلم إلى الطلبة تنفيذ النشاط (٢-١٢) الذي ورد في الصفحة (٨٣)، والذي تضمن مناقشة الطالب أعضاء مجموعته في رموز شعار الثورة العربية الكبرى (نهضة)، وفهم عناصره التكوينية، ثم عرض كل مجموعة نتائجها أمام بقية المجموعات.

منهاجي

متعة التعليم الهادف



استراتيجيات التقويم

استراتيجيات التقويم المقترحة: التقويم المعتمد على الأداء.
أداة التقويم: سلم التقدير.

الرقم	معيار الأداء	ممتاز	جيد جداً	جيد
١	يتعرف مفهوم الشعار، وأنواعه، وأهميته.			
٢	يتعرف خصائص الشعار الجيد، ومراحل تصميم الشعار.			
٣	يحلل عناصر الشعار التكوينية، ويحدد الغرض منها.			
٤	يصمم شعاراً وفق مراحل تصميم الشعار الأربعة.			
٥	يناقش زملاءه في المجموعة، ويشاركهم العمل بفاعلية.			

نشاط إثنائي

- يعرض المعلم شعار وزارة التنمية الاجتماعية الأردنية الوارد ذكره في الشكل (٢-١٠) من دليل المعلم، ثم يطلب إليهم تحليل عناصر الشعار التكوينية، ومعانيه، والهدف منه.



الشكل (٢-١٠): شعار وزارة التنمية الاجتماعية الأردنية.

– صمم شعاراً وطنياً، مستخدماً العناصر التكوينية في الشكل (٢-١١ / أ، ب، ج، د، هـ)؛ احتفاء بيوم استقلال المملكة الأردنية الهاشمية، الذي يوافق الخامس والعشرين من شهر أيار في كل عام.

الاستقلال



الشكل (٢-١١ / أ): علم المملكة الأردنية الهاشمية.

الشكل (٢-١١ / ب): كلمة (الاستقلال) بالخط الهندسي الحديث.



الشكل (٢-١١ / د): التاج الملكي.



الشكل (٢-١١ / ج): السنبال الخضراء.

٢٥ أيار

الشكل (٢-١١ / هـ): تصميم الرقم (٢٥)، وكلمة (أيار).

إجابات أسئلة الوحدة

- ١ - **الخط:** سلسلة من النقاط المتلاصقة التي تسيّر باتجاه معين، وهو يعد أقدم وسائل التعبير التي عرفها الإنسان وأسهلها، وأحد عناصر العمل الفني وأكثرها أهمية؛ إذ إنه يقوم على تقسيم المساحات، وتحديد الأشكال، وتكوين الفراغات، وله بعد واحد فقط هو الطول.
- **الشعار:** رمز مرئي وهوية مميزة، وهو يحوي العديد من العناصر الشكلية والخطية واللونية، ويستخدم بوصفه علامة تجارية لسلعة محددة، أو رمزاً لمجموعة من الناس ضمن إطار معين، مثل: الشركة التجارية، والنادي الرياضي، وغير ذلك.
- **الخطوط الإشعاعية:** خطوط مستقيمة تنتج من التحرك من نقطة واحدة أو عدة نقاط، وفي اتجاهات متعددة، وتحدث في عين المشاهد إحساساً بالإثارة، والصدمة، والانطلاق، والمشاكسة، والعنف، والانفجار، والعمق.
- **الخطوط الحلزونية:** خطوط تتشكل من نقطة تتحرك بصورة دائرية نحو الداخل أو الخارج، بشكل أفقي ومحوري، ونراها في القواقع البحرية، والنباتات المتسلقة، وبصمات الأصابع، وتوحي بالحركة، والعمق، والسرعة، والضيق عند رسمها من الخارج إلى الداخل، وبالفرج والانتساع عند رسمها من الداخل إلى الخارج.
- ٢ - **الخطوط العمودية:** خطوط توحي للمشاهد الإحساس بالارتفاع، والسمو، والعظمة، والشموخ، والثقة، والوقار، والصلابة، والقوة.
- **الخطوط المائلة:** خطوط توحي للمشاهد الإحساس بالحركة، والسقوط، والانحدار نحو الأسفل، أو الصعود والارتفاع نحو الأعلى.
- **الخطوط الحلزونية:** خطوط توحي للمشاهد الإحساس بالحركة، والعمق، والسرعة، والضيق عند رسمها من الخارج إلى الداخل، وبالفرج والانتساع عند رسمها من الداخل إلى الخارج.
- ٣ - **بساطة التصميم:** أن يتكون من عناصر محددة، واضحة التكوين، سهلة الفهم.
- **ميز التكوين:** أن يكون أصيلاً، وفريداً، ودالاً على إبداع وتميز، وذا عناصر حديثة التكوين.
- **متنوع الاستخدامات:** أن تسمح خصائصه التكوينية باستخدامه بحجوم وقياسات متنوعة على مواد مختلفة.

- استمرارية التأثير: أن يبقى حضوره قوياً عدة سنين، وقابلاً للتطوير والتحديث المستمر.
- ملاءمة التصميم: أن تناسب مكوناته الوظيفة التي يمثلها، والفئة العمرية المستهدفة، وأن تلائم ألوانه أذواقهم، وتجذبهم إلى السلعة التي يقدمها.
- ٤ - جمع المعلومات: يتمثل ذلك في أخذ المواصفات المطلوبة من مالك الشعار، وطبيعة الوظيفة والخدمة التي يقدمها المنتج، وما يرغب من أشكال وألوان وحجوم واستخدامات.
- البحث والدراسة: يتمثل ذلك في دراسة النواحي النفسية والاجتماعية والاقتصادية للمنتج، وتأثير عناصر التصميم وتألفها مع بعضها بعضاً، وماهية الألوان والحجوم التي تناسبه.
- وضع الأفكار والتصورات: يبدأ المصمم وضع أفكاره في رسوم سريعة (سكتشات)، ضمن محاولات عديدة، يصل منها إلى تصور جيد للشعار، ويختار بعد ذلك ألوانه وقياساته.
- التصميم والتطبيق: يختار المصمم الطريقة المناسبة للتنفيذ، إما باستخدام برامج حاسوبية متعددة، وإما باستخدام الطريقة اليدوية، ثم يبدأ تطبيق أفكاره ورسومه، حتى يصل إلى قبول تام في التصميم المطلوب.
- ٥ - يؤثر الشعار الجيد في وضوح الفكرة التي يحملها عند المشاهد، وتحقيق أهداف مالك الشعار من تسويق السلعة ونشرها في وسائل الإعلان، وتوليد الفضول لدى المشاهد، والرغبة في امتلاك السلعة التي يمثلها.

الوحدة الثالثة



تاريخ الفن

منهاجي
متعة التعليم الهادف



النتائج الخاصة بالدرس

- يتعرف مجالات فنون بلاد ما بين النهرين.
- يميز خصائص فنون بلاد ما بين النهرين.
- ينفذ عملاً فنيًا متأثرًا بفنون بلاد ما بين النهرين.
- يتذوق القيم الجمالية في فنون حضارة بلاد ما بين النهرين.

المفاهيم والمصطلحات

الحضارة، الإرث الحضاري، الزاقورات، المسلات، الكائنات الأسطورية، الألواح الحجرية، النحت البارز، النحت المجسم.

التكامل الرأسي والتكامل الأفقي

التكامل الأفقي

- كتاب التاريخ للصف الثامن، الوحدة الأولى، تاريخ حضارات بلاد الرافدين.
- كتاب اللغة العربية للصف الثامن، الوحدة السادسة، الفن والحياة، حداثق بابل المعلقة.

مصادر التعلم

الكتاب المدرسي، اللوح، نماذج من الصور، الشبكة العنكبوتية (الإنترنت)، مراجع من المكتبة المدرسية.

استراتيجيات التدريس المقترحة

التدريس المباشر (السؤال والجواب، الحوار والمناقشة، القراءة الموجهة، أوراق العمل)، التعلم عن طريق العمل الجماعي، التعلم عن طريق الأنشطة.

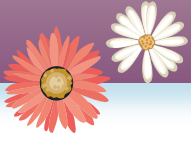
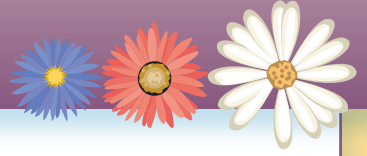

- ١ - يحيي المعلم الطلبة، ويرحب بهم، ويسألهم عن أحوالهم، ثم يكتب على اللوح عنوان الدرس والنتائج الخاصة به.
- ٢ - يمهد المعلم للدرس بطرح الأسئلة الآتية:
 - عرف مصطلح الحضارة.
 - لماذا سميت حضارة بلاد ما بين النهرين بهذا الاسم؟
 - عدد بعض الثقافات التي تعاقبت على بلاد ما بين النهرين.
- ٣ - يناقش المعلم الطلبة في مفهوم الحضارة، ثم يبين لهم أنها أهم ما يميز الشعوب، وأنها تطبع كل بلد بطابع خاص من حيث: العادات والتقاليد، وأسلوب المعيشة، والملابس، والقيم الدينية والأخلاقية، والقدرة على الإبداع في مختلف المجالات. ثم يبين لهم أن حضارة بلاد ما بين النهرين هي حضارة نشأت على ضفاف نهري دجلة والفرات، وأن العديد من شعوب الشرق الأوسط تعاقبت على رعايتها، والإسهام بفاعلية في الإرث الحضاري، مُشكِّلة الأصول الأولى لفنون المنطقة العربية، وأن أبرز الثقافات التي أثمرت في هذه الحضارة هي: السومرية، والأكدية، والبابلية، والأشورية، والكلدانية.
- ٤ - يبين المعلم للطلبة الأماكن التي ظهرت فيها فنون بلاد ما بين النهرين، انظر الشكل (٣-١) في الصفحة (٨٨).
- ٥ - يوجه المعلم الطلبة إلى قراءة الدرس في الصفحات (٨٨-٩٨) في (١٠) دقائق.
- ٦ - يرسم المعلم على اللوح مخططاً توضيحياً لمجالات فنون بلاد ما بين النهرين على النحو الآتي:

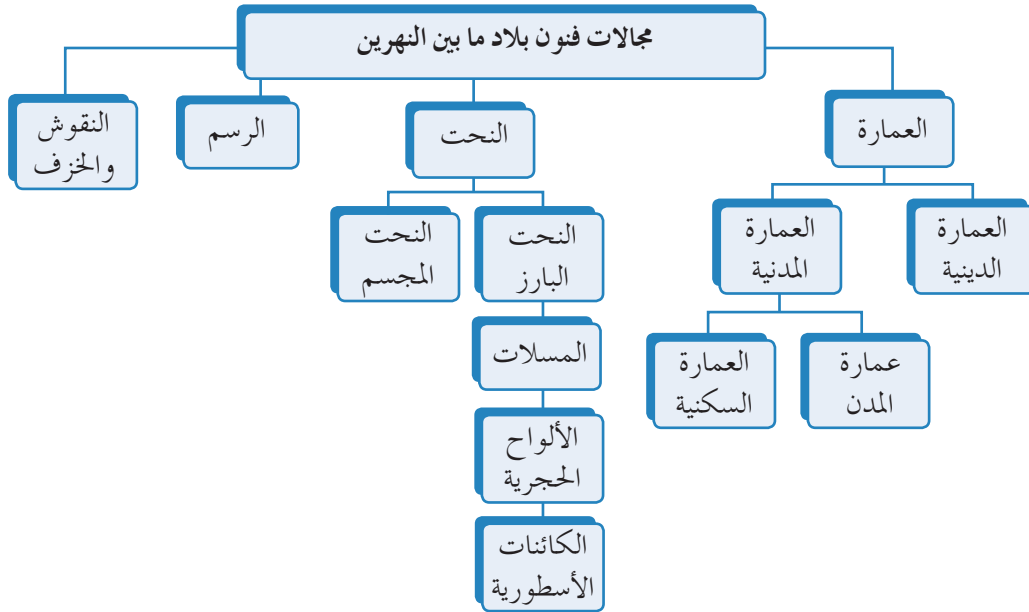

الشكل (٣-١): مجالات فنون بلاد ما بين النهرين.



٧- يوزع المعلم الطلبة إلى (٥) مجموعات، تتكون كل منها من (٣-٥) طلبة، ويعين مقررًا لكل مجموعة، ويحدد المهام المطلوبة من كل مجموعة، ويسمّيها على النحو الآتي:

- المجموعة الأولى: فن العمارة (العمارة الدينية).

- المجموعة الثانية: فن العمارة (العمارة المدنية).

- المجموعة الثالثة: فن النحت.

- المجموعة الرابعة: فن الرسم.

- المجموعة الخامسة: فن النقوش والحرف.

٨- يطلب المعلم إلى كل مجموعة قراءة الفقرة المحددة لهم من الكتاب المدرسي.

٩- يوزع المعلم أوراق عمل على كل مجموعة بحسب الموضوعات، على النحو الآتي:

- المجموعة الأولى: فن العمارة (العمارة الدينية).

• لماذا امتازت عمارة حضارة بلاد ما بين النهرين بكثرة تشييد المباني المحصنة، مثل القلاع والحصون؟

• تعد الزاقيات أحد أهم الأمثلة على العمارة الدينية في حضارة بلاد ما بين النهرين. عرفها، ثم اذكر مثالاً عليها؟

- المجموعة الثانية: فن العمارة (العمارة المدنية).

• اذكر أقسام العمارة المدنية.

• ضع إشارة (✓) بجانب العبارة الصحيحة، وإشارة (x) بجانب العبارة غير الصحيحة في ما يأتي:

■ بنيت المدن في حضارة بلاد ما بين النهرين على ربوات مرتفعة لتشكيل قوة دفاعية تصد هجمات العدو ().

■ ابتكر البنائون في حضارة بلاد ما بين النهرين السقوف الخشبية للاستغناء عن الطين المجفف ().

■ تعد مدينة بابل نموذجًا لعمارة المدن في حضارة بلاد ما بين النهرين، وقصر (خورساباد) في نينوى مثال على العمارة السكنية ().

- المجموعة الثالثة: فن النحت.

• لماذا اهتم الملوك في حضارة بلاد ما بين النهرين بفن النحت؟

• اذكر أقسام النحت في حضارة بلاد ما بين النهرين.



• اذكر خصائص النحت المجسم في حضارة بلاد ما بين النهرين.

– المجموعة الرابعة: فن الرسم.

• املاً الفراغ بما هو مناسب في الجمل التالية:

(مزج الألوان، مكائته، تدرج الألوان، الأزرق، الأصفر، الأرجواني).

- أتقن فنانو بلاد ما بين النهرين أسلوب..... في الرسم.
- من أكثر الألوان التي استخدمت في الرسم:.....، والأحمر، والأصفر، والبرتقالي.
- يكبر الشخص أو يصغر في رسوم فناني بلاد ما بين النهرين تبعًا ل.....
- أظهر فنانو بلاد ما بين النهرين تقنية عالية في استخدام اللون الواحد، بدرجات مختلفة، وذلك لمعرفة بطريقتهم..... بعضها ببعض.

– المجموعة الخامسة: فن النقوش والحزف.

• املاً الفراغ بما هو مناسب في الجمل الآتية:

(التلوين، الآشوريين، الحيوانات، الأختام الأسطوانية، قوة العضلات، الأسود، الماعز،

النسر، الصقر، الخيول، الطلاء).

- كانت النقوش الحجرية والفخارية تمثل بعض.....، ومنها:.....،
- و.....، و.....، وقد وصل رسمها عند..... حد
- الروعة والإتقان، حيث بالغوا في تمثيل..... والدقة في تنفيذها وإبرازها.
- اشتهر البابليون ب.....، واشتهر السومريون ب.....، أما
- الآشوريون فقد أتقنوا فن..... و.....

١٠- يتجول المعلم بين المجموعات موجِّهًا، ومساعدًا، ومرشدًا.

١١- تعرض كل مجموعة عملها على بقية المجموعات لمناقشتها.

١٢- يناقش المعلم الطلبة في إجاباتهم، ثم يبين لهم أن حضارة بلاد ما بين النهرين اهتمت ببناء القلاع والحصون؛ نظرًا إلى تاريخ المنطقة الحافل بالحروب والغزوات الكثيرة.

١٣- يطلب المعلم إلى الطلبة تأمل الشكل (٣-٢) الذي ورد في الصفحة (٨٩)، والذي مثل الزاقورة، ثم يعرفهم بالزاقورات وأهميتها الدينية، وأنها مدرجات تتألف من طبقات متعددة، يتراوح عددها بين ثلاث طبقات وسبع طبقات، وأن أكبرها يكون في الأسفل، وأصغرها في الأعلى، ويتوجها معبد صغير، وأن قاعدتها تكون مربعة أو مستطيلة الشكل.



١٤- يبين المعلم للطلبة التقسيمات الآتية للعمارة المدنية:

أ - عمارة المدن: امتاز هذا النوع باعتماده على الأسس الهندسية في المنشآت الخاصة، والمباني العامة، وتخطيط المدن، وبنائه على ربوات مصطنعة عالية في الغالب، لتشكيل قوة دفاعية تصد هجمات العدو. ومن أشهرها مدينة بابل، انظر الشكل (٣-٣) في الصفحة (٩٠).

ب- العمارة السكنية: امتاز هذا النوع بالعقود والقباب التي ابتكرها البنائون بهدف الاستغناء عن السقوف الخشبية لندرتهما، معتمدين على الطين المجفف في عملية البناء. ومن أشهر تلك المباني: قصر بابل في العهد الكلداني، وقصر خورساباد في نينوى (عاصمة الآشوريين)، انظر الشكل (٣-٤) في الصفحة (٩١)، وقصر نبوخذ نصر، وبرج بابل بجنانه المعلقة.

١٥- يناقش المعلم الطلبة في النشاط (٣-١)، الذي يتحدث عن رسم لوحة فنية بمحاكاة فن العمارة في بلاد ما بين النهرين.

١٦- يطلب المعلم إلى الطلبة تأمل الشكل (٣-٥)، الذي يبين قلعة مهدامة تمثل فن العمارة في بلاد ما بين النهرين.

١٧- يناقش المعلم الطلبة في سؤال بند (فسر) وسؤال بند (فكر) في الصفحة (٩٢)، ثم يوضح لهم أن تاريخ دولة العراق حافل بالحروب التي أفضت إلى تعرض آثارها للتدمير والنهب والسرقة، فضلاً عن تأثر المنطقة بالعوامل الطبيعية، مثل: الرياح، والانهيارات، وعوامل الحت والتعرية للصخور، ثم يوضح لهم أن بناء المنشآت والمدن على ربوات عالية كان بهدف تشكيل قوة دفاعية لصد هجمات العدو، وأن بناء الزاقيات يعزى إلى أسباب دينية؛ إذ مثلت دوراً للعبادة في ذلك الحين.

١٨- يطلب المعلم إلى الطلبة تأمل الشكلين (٣-٦)، و(٣-٧) في الكتاب المدرسي.

١٩- يناقش المعلم أفراد المجموعة الثالثة في إجاباتهم، ثم يوضح لهم اهتمام حضارة بلاد ما بين النهرين بفن النحت، وتقسيمات فن النحت، ذاكرًا بعض الأمثلة عليها كما هو مبين في الصفحات (٩٢-٩٤) من الكتاب المدرسي.

٢٠- يثني المعلم على الطلبة، ثم يطلب إليهم تأمل الأشكال الموجودة في الصفحات (٨٩-٩٦)، ثم يناقشهم فيها.

٢١- يكتب المعلم على اللوح عنواناً جديداً للدرس: (خصائص فن حضارة بلاد ما بين النهرين).



- ٢٢- يطبق المعلم استراتيجية التعلم عن طريق العمل الجماعي (الكرسي الساخن)، بالطلب إلى الطلبة وضع مقاعد الصف بشكل دائري، بحيث يتوسطها كرسي يسمى الكرسي الساخن، وهو كرسي يجلس عليه قائد كل مجموعة؛ ليتقمص دور المعلم بالإجابة عن أسئلة زملائه، وتقديم ملخص للمجال الخاص به.
- ٢٣- يجلس المعلم على الكرسي الساخن، ويطلب إلى الطلبة أن يطرحوا عليه بعض الأسئلة الخاصة بالدرس؛ لتشجيعهم، ثم يفسح المجال أمام أكبر عدد من الطلبة لخوض تجربة الجلوس على الكرسي الساخن.
- ٢٤- يستخلص المعلم مع الطلبة خصائص فنون بلاد ما بين النهرين، ثم يكتبها على اللوح، انظر الصفحتين (٩٨)، و(٩٩) في الكتاب المدرسي.

منهاجي
متعة التعليم الهادف



استراتيجيات التقويم

استراتيجية التقويم المقترحة: مراجعة الذات (يوميات الطالب).

أداة التقويم: سجل وصف سير التعلم.

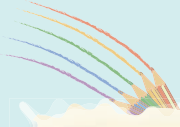

التاريخ:

الموضوع:

اسم الطالب:

أفضل أن نذهب في رحلة افتراضية عبر شبكة الإنترنت لتعرف حضارة بلاد ما بين النهرين، ومشاهدة آثارها، أو تنفيذ هذه الحصة في غرفة الحاسوب؛ ليتسنى لنا رؤية صور حضارة بلاد ما بين النهرين بوضوح باستخدام جهاز العرض.

إذا أتيت لي الفرصة لزيارة دولة العراق فإنني سأحرص على زيارة أهم معالم حضارة بلاد ما بين النهرين، وتعرف فن النحت الذي يتصف بدراسة التفاصيل الدقيقة، وتجسيم الحيوانات الأسطورية، التي كانت أهم ما يميز تلك الحضارة، وتعرف كيفية نحتها.

أحب كثيراً الدروس التي تعرفنا بالحضارات التي تعاقبت على بلادنا العربية، وأشعر بالفخر لوجود هذه الحضارات في وطننا العربي.

ملاحظات المعلم: سأحاول شرح درس حضارات بلاد الشام (الدرس القادم) في غرفة الحاسوب، وسأمنحك فرصة التهيئة للدرس بدلاً مني، وسأبذل قصارى جهدي لتلخيص محتويات الدرس؛ بغية تحقيق الفائدة وتوفير الوقت معاً.

ولا شك في أن ملاحظتك مهمة تستحق الدراسة، ولك مني كل التقدير والثناء.

نشاط إثرائي

– متأثرًا بالكائنات الأسطورية، ارسم كائنًا أسطوريًا من مخيلتك.

نشاط علاجي

– متأثرًا بشكل الزاقيات تبعًا لوصفها في الصفحة (٨٩) من الكتاب المدرسي، ارسم خمسة خطوط متوازية، أكبرها في الأسفل، وأصغرها في الأعلى، ثم ارسم مربعًا في الأعلى، ثم لونه.

الدرس الثاني: حضارات بلاد الشام (سوريا، ولبنان، والأردن، وفلسطين).

عدد الحصص: حصة واحدة.

النتائج الخاصة بالدرس

- يتعرف مجالات فنون حضارات بلاد الشام.
- يميز خصائص فنون حضارات بلاد الشام.
- يتذوق القيم الجمالية في فنون حضارات بلاد الشام.

المفاهيم والمصطلحات

- الآراميون، الكنعانيون، الفينيقيون، الأنباط، حضارة تدمر، العمارة، النحت، الفنون التطبيقية.
- الآراميون: اسم عام، يطلق على مجموعات كبيرة من القبائل الرحل القديمة التي كانت تقطن شمالي بلاد العرب، وتكلم اللغة الآرامية بلهجات متعددة.
- الكنعانيون: شعب سامي، سكن فلسطين ولبنان والأجزاء الغربية من سوريا، في الألف الثالث قبل الميلاد. وقد هاجر أفراد هذا الشعب من شبه الجزيرة العربية، وأطلق على القسم الذي استوطن سواحل سوريا ولبنان اسم الفينيقيين، في حين أطلق اسم الكنعانيين على المجموعات التي استوطنت ساحل فلسطين (أرض كنعان).
- الفينيقيون: يعد الفينيقيون جزءاً من الكنعانيين الذين استقروا في بلاد الشام على البحر الأبيض المتوسط، وكان مركزهم سوريا ولبنان وفلسطين. وأول إشارة إلى الفينيقيين مردها الكتابات المصرية القديمة، حيث أطلق عليهم لقب الخطابين؛ نظرًا إلى وجود غابات الأرز، وتوافر الأخشاب في مناطقهم.
- الأنباط: إحدى القبائل العربية التي هاجرت من اليمن إلى شمال الجزيرة العربية، واستقرت جنوب الأردن إلى جانب الأدوميين، حيث أنشأت مملكتها، وسمت عاصمتها الرقيم (الصخرة) التي أصبحت تعرف باسم بترا باللغة اليونانية.
- حضارة تدمر: مملكة قديمة، وإحدى أهم المدن الأثرية عالميًا، ولها شهرتها ومكانتها، وهي تقع وسط سوريا، وتتبع لمحافظة حمص.

التكامل الرأسي والتكامل الأفقي

التكامل الرأسي

- كتاب التربية الفنية للصف العاشر، الوحدة الثالثة، فنون الحضارات في الأردن.
- كتاب تاريخ الأردن للصف الحادي عشر، الجزء الثاني، الوحدة الأولى، الأردن في العصور القديمة.
- كتاب التاريخ للصف السابع، الوحدة الأولى، الحضارات القديمة في الأردن.

مصادر التعلم

الكتاب المدرسي، اللوح، جهاز الحاسوب أو جهاز الحاسوب الشخصي المحمول، جهاز العرض، أوراق عمل، أقلام ملونة.

استراتيجيات التدريس المقترحة

التدريس المباشر (العروض التوضيحية، أوراق العمل، السؤال والجواب)، التعلم عن طريق العمل الجماعي.

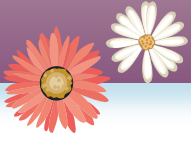
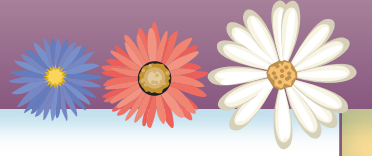

- ١ - يطرح المعلم على الطلبة التحية والسلام، ويهيئهم لموضوع الدرس.
- ٢ - يكتب المعلم على اللوح عنوان الدرس والنتائج الخاصة به.
- ٣ - يطلب المعلم إلى الطلبة تأمل الشكل (٣-١٨) في الصفحة (١٠١)، ثم يطرح عليهم الأسئلة الآتية:
 - ما اسم هذا المكان التاريخي؟
 - مَنْ شَيَّده؟
 - ما المواد المستخدمة في بنائه؟
 - أين يوجد؟
- ٤ - يستمع المعلم إلى إجابات الطلبة، ثم يوضح لهم أن هذا الصرح الأثري هو معبد بعل في أوغاريت (رأس شمرا) التي تقع شمال اللاذقية (إحدى المدن السورية)، وأنه معبد مخصص لآلهة الكنعانيين (بعل)، وأن الكنعانيين استخدموا الحجارة في بنائه، ثم يخبرهم أن أوغاريت اشتهرت بالتجارة البحرية؛ لأنها تمثل نقطة التقاء ما بين العراق وفلسطين ومصر، وأنها اشتهرت أيضًا بالزراعة، مثل زراعة الكروم، وأشجار الزيتون، والقمح.
- ٥ - يقسم المعلم الطلبة إلى (٤) مجموعات، تتكون كل منها من (٣-٥) طلبة، ويعين مقررًا لكل مجموعة.
- ٦ - يطلب المعلم إلى المجموعة الأولى إعداد عرض تقديمي للدرس.
- ٧ - تعرض المجموعة الأولى عملها أمام المجموعات الأخرى.
- ٨ - يوزع المعلم على المجموعات الأخرى أوراق العمل، على النحو الآتي:
 - المجموعة الثانية: ورقة العمل التي تشمل الأسئلة الآتية:
 - ما الحضارات القديمة التي ازدهرت في بلاد الشام؟
 - اذكر مجالات الفنون الثلاثة في بلاد الشام.
 - بين كيف كان للموقع الجغرافي لحضارة بلاد الشام أكبر الأثر في ازدهارها.
 - ما أهم مميزات العمارة عند الفينيقيين خاصة؟
 - اذكر مثالاً على ذلك.
 - علام يدل معبد بيلوس في مدينة جبيل بلبنان؟



- المجموعة الثالثة: ورقة العمل التي تشمل الأسئلة الآتية:
- ما المادة التي استخدمها الفينيقيون في صناعة التماثيل الصغيرة؟
 - أين وجدت؟
 - ما أنواع النحت في فنون بلاد الشام؟
 - على ماذا اقتصر النحت البارز في فنون بلاد الشام؟
- المجموعة الرابعة: ورقة العمل التي تشمل الأسئلة الآتية:
- ما المواد التي استخدمت في الفنون التطبيقية في بلاد الشام؟
 - على ماذا عثر في معبد مدينة بيبلوس؟
 - إلى أي البلاد وصلت الصناعات المعدنية خارج حدود بلاد الشام؟
 - عدّد خصائص فنون بلاد الشام.
- ٩ – ينظم المعلم الوقت، ويوزع الأدوار، ويعزز الطلبة في أثناء عرض كل مجموعة.
- ١٠ – تعرض كل مجموعة ما تتوصل إليه من نتائج.
- ١١ – يقدم المعلم تقويمًا تكوينيًا؛ للتأكد من إيصال المعلومات إلى الطلبة بصورة مناسبة.

استراتيجيات التقويم

استراتيجية التقويم المقترحة: التقويم المعتمد على الأداء.
أداة التقويم: سلم التقدير.

الرقم	مقيار الأداء	ممتاز	جيد جدًا	جيد
١	يتعرف مجالات فنون حضارات بلاد الشام.			
٢	يتعرف خصائص فنون حضارات بلاد الشام.			
٣	يتذوق القيم الجمالية في فنون حضارات بلاد الشام.			
٤	يتعاون مع زملائه في المجموعة، ويحترم آراء الآخرين.			
٥	يرسم عملاً فنيًا من الآثار الأردنية، ثم يلونه.			

نشاط إثنائي



– ارسم من حضارات بلاد الشام (الأنباط) مبنى (الخنزة) الموجود في مدينة البترا الوردية (إحدى عجائب الدنيا السبع الجديدة) التي تقع في محافظة معان جنوب المملكة الأردنية الهاشمية، محاكيًا الخطوات الآتية في الأشكال: (٢-٣)، و(٣-٣)، و(٤-٣)، و(٥-٣)، و(٦-٣)، ثم لونها بالألوان المنسجمة من التدريجات اللونية.

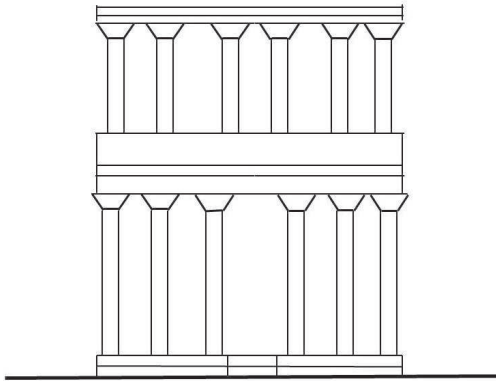

الشكل (٣-٣): رسم الخطوط المائلة.

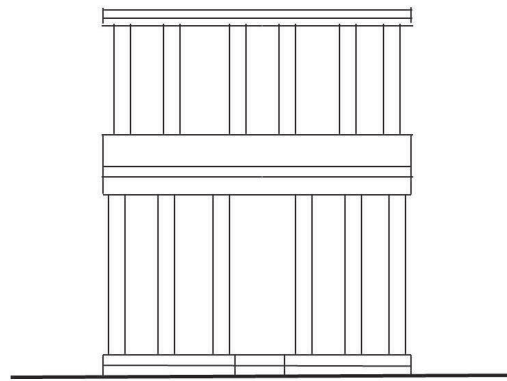

الشكل (٢-٣): رسم الخطوط العمودية والخطوط الأفقية.

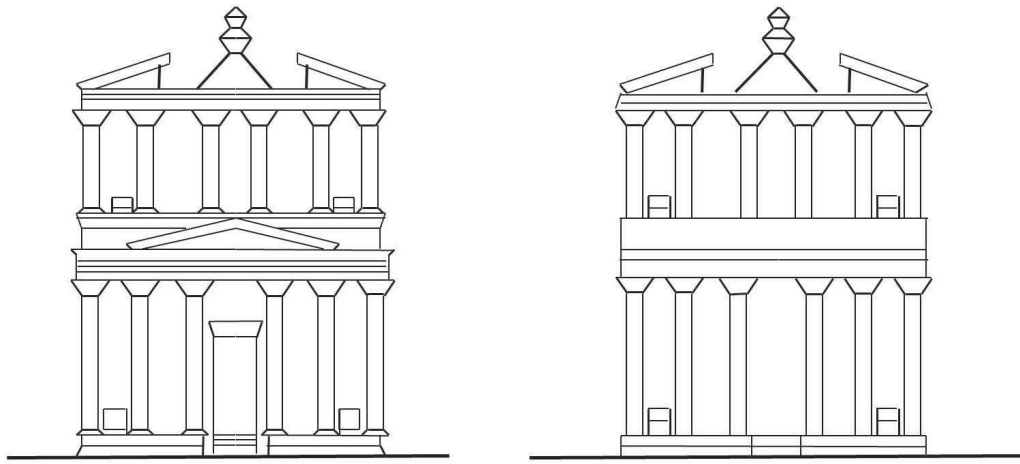

الشكل (٣-٥): إضافة التفاصيل النهائية.

الشكل (٣-٤): رسم الخطوط أعلى الخزانة.

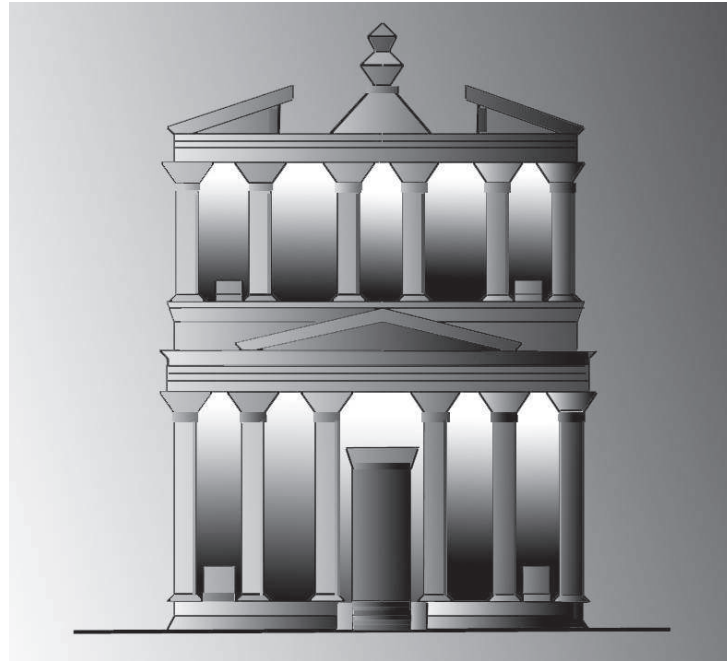

الشكل (٣-٦): إنهاء الرسم، ثم تلوينه بالألوان المنسجمة من التدرجات اللونية.

نشاط علاجي

- اجمع صورًا متنوعة تمثل حضارات بلاد الشام في مجالات متعددة، ثم ألصقها على لوحة (بيضاء، أو ملونة) من الكرتون، ثم اكتب معلومات عن كل صورة، ثم اعرضها أمام زملائك في الصف، وناقشهم فيها.

النتائج الخاصة بالدرس

- يتعرف فن قدماء المصريين (الفن الفرعوني).
- يميز مجالات فن قدماء المصريين.
- ينتج عملاً فنيًا يحاكي فن قدماء المصريين.
- يتذوق فنون حضارة قدماء المصريين.

المفاهيم والمصطلحات

- الأهرامات، المسلات، تمثال أبي الهول.
- الأهرامات: تمثل الأهرامات العمائر الجنائزية، وقد شيدت لدفن الموتى من الملوك، وتعد أهرامات الجيزة الثلاثة أشهر الأهرامات وأكثرها أهمية، ويبلغ عدد الأهرامات التي بنيت لتكون مثوى للفراعنة (٩٧) هرمًا، علمًا بأن هرم زوسر هو أول الأهرامات التي بنيت في مصر.
- تمثال أبي الهول: تمثال لمخلوق أسطوري، له جسم أسد ورأس إنسان، وقد نحت من الحجر الكلسي، والراجح أنه كان في الأصل مغطى بطبقة من الجص وتكسوه الألوان؛ إذ ما تزال آثار الألوان الأصلية ظاهرة اليوم بجانب إحدى أذنيه.

التكامل الرأسي والتكامل الأفقي

التكامل الرأسي

- كتاب اللغة الإنجليزية للصف السابع، الوحدة الرابعة، (Wonders of the ancient world).
- كتاب التاريخ للصف التاسع، الوحدة الأولى، (تاريخ الحضارة المصرية القديمة).

مصادر التعلم

كتاب الطالب، اللوح، الشبكة العنكبوتية (الإنترنت)، أزياء تناسب العهد الفرعوني.

استراتيجيات التدريس المقترحة

التدريس المباشر (السؤال والجواب، القراءة الموجهة)، التعلم عن طريق العمل الجماعي، لعب الأدوار.

خطوات تنفيذ الدرس

١ - يلقي المعلم التحية على الطلبة، ويسألهم عن أحوالهم، ثم يكتب على اللوح عنوان الدرس والنتائج الخاصة به.

٢ - يمهّد المعلم للدرس بطرح الأسئلة الآتية:

• ماذا تعرف عن الفن الفرعوني القديم؟

• في أي بلد وجد؟

• عدّد الحقب الزمنية التي مرّت بها حضارة بلاد وادي النيل.

• عدّد مجالات فن قدماء المصريين.

• لماذا حنّط المصريون القدماء (الفرعون) الموتى، وشيّدوا المقابر والأهرامات؟

٣ - يناقش المعلم الطلبة في إجاباتهم، ثم يبين لهم أن فن قدماء المصريين هو من أرقى الفنون في العصور

القديمة، وأن البيئة المصرية غذته بمقوماتها السياسية، والاجتماعية، وعقائدها الدينية، وأن قدماء المصريين

اعتقدوا أن الملوك هم نسل الآلهة التي حكمت البلاد في العصور البدائية؛ إذ اصطبغت الحكومات بصيغة

دينية على رأسها ملك مؤله، يمثل الإله الأعظم للمنطقة. فقد كان لكل مدينة إله خاص؛ لذا شيّدوا المعابد

لوضع الآلهة فيها؛ اعتقاداً منهم أن الإنسان كامل لا يموت، فجسدوه كاملاً بالصورة، أو بفن النحت.

٤ - يرسم المعلم مخططاً يبين فيه مجالات الفن المصري القديم، وهي: فن العمارة، وفن النحت، وفن الرسم

والنقش، ثم يصنف الدول التي تعاقبت على بلاد وادي النيل إلى: قديمة، ووسطى، وحديثة.

٥ - يوزع المعلم الطلبة إلى (٤) مجموعات، تتكون كل منها من (٣-٥) طلبة، ويعين مقررًا لكل مجموعة،

ويسمى المجموعات على النحو الآتي:

- المجموعة الأولى: فن العمارة.

- المجموعة الثانية: فن النحت.

- المجموعة الثالثة فن النقش والرسم، والتأثير والتأثر بين حضارة بلاد ما بين النهرين، وبلاد الشام،

وحضارة مصر القديمة.

- المجموعة الرابعة: تدوين الملاحظات عمّا يقدم من مشاهد مسرحية.

٦ - يوزع المعلم على المجموعات نصوص مسرحيات قصيرة، كل مجموعة بحسب موضوعها، ثم يطلب إلى

أفراد كل مجموعة قراءة نصها في (١٠) دقائق.



٧- يطلب المعلم إلى أفراد المجموعة الأولى تمثيل المشهد المسرحي: (أمنحوتب في الجامعة الأردنية)، أو: (زائر من الأمس)، الذي تدور أحداثه حول مجال فن العمارة عند قدماء المصريين، والذي تضمن الحوار الآتي:

«عامر طالب في مرحلة التخرج يدرس في الجامعة الأردنية بقسم السياحة والآثار، وقد طلب إليه أستاذه إعداد بحث عن فن العمارة في حضارة قدماء المصريين. جلس عامر في حديقة الجامعة يتصفح بعض الكتب التي تتحدث عن التاريخ المصري القديم، ثم شعر فجأة بيد ترتب على كتفه، فالتفت وراءه ليجد رجلاً يرتدي زيًّا كأزياء الفراعنة».

- عامر بصوت مرتجف: من أنت؟

- أنا أمنحوتب، ألم تعرفني؟

- عامر مستغرباً: كيف لي أن أعرفك وأنت ترتدي هذا الزي التنكري؟

- أمنحوتب: ألم تعجبك ملابسي؟ وماذا تعني بالزي التنكري؟ إنه زي ملوكي؛ إنك تتحدث إلى المعماري والطبيب النابغة أمنحوتب.

- عامر يفرك عينيه: أمنحوتب؟ هل تقصد أمنحوتب المعماري الفرعوني المشهور؟

- أمنحوتب: نعم.

- عامر (متلثماً): أنا سعيد جداً بلقائك سيدي، لقد سمعت عنك الكثير، ولكن اسمك يحيرني، فما معناه؟ أريد أن أعرف المزيد عنك.

- أمنحوتب (بفخر): إن اسمي يعني واهب السلام، وأنا أول مهندس معماري، وأول طبيب معروف الاسم في التاريخ المدون عند الفراعنة، وقد عدني بعض المؤرخين صانع الأعاجيب؛ إذ كان لظهوري أكبر الأثر في تطور العمارة الفرعونية، فضلاً عن عملي في القصر الملكي مهندساً للملك زوسر، وتصميمي هرم زوسر المدرج في سفارة مصر، وقد برعت أيضاً في مجالات عدة، منها: الطب، والتحنيط، والتشريح، وتقلدت العديد من الوظائف والامتيازات في الدولة الفرعونية التي كانت تقتصر آنذاك فقط على الأسرة الحاكمة.

- عامر: رائع، يا الله! إنني أتشوق إلى معرفة الكثير عن فن العمارة في عهدكم.

- أمنحوتب (بأنفة وكبرياء): فن العمارة يا... ما اسمك؟

- عامر: عامر، اسمي عامر.



- أمنحوتب: أهلاً يا عامر، إن فن العمارة هو من أعظم الإنجازات الفنية في حضارتنا؛ فقد قطعنا باعاً طويلاً في العمارة الدينية المتمثلة في المدافن، والأهرامات، والمعابد، والمسلات، والعمارة المدنية المتمثلة في المنازل وغيرها، ولا شك في أنك سمعت عن أهرامات الجيزة الثلاث، ومعبد الكرنك في طيبة؛ فهي أكثر المعالم شهرة في العالم.
- عامر: ومن الجهة المسؤولة عن كل ذلك؟
- أمنحوتب: الدولة بالتأكيد، فهي المسؤولة عن مشاريع البناء، والممولة لها؛ تلبية للأغراض الدينية، وفرعون صاحب السلطة هو أول المهتمين بذلك؛ سعياً لتعزيز سلطته.
- عامر: توجد مقولة قرأتها في أحد الكتب، ولكنني لا أعرف مدى صحتها، وهي أن منازلكم لم تصمد حتى اليوم.
- أمنحوتب: هذا صحيح؛ فقد استعملنا في بنائها مواد سريعة التلف، مثل: الطين، والخشب؛ للتخفيف من درجة الحرارة. أما المعابد والبنائيات فقد شيّدناها من الحجر؛ حرصاً منا على بقائها ماثلة إلى الأبد.
- عامر: حدثني أكثر، لقد شوقتني إلى معرفة المزيد، أريد أن أعرف أهم ما يميز فن العمارة المصرية القديمة.
- أمنحوتب: يا بني، أنا في عجلة من أمري، ووقتي ضيق، ومع ذلك سأحدثك عنها. لقد امتازت العمارة في عهدنا بمراعاة نسب الفتحات إلى الفراغات في الجدران، ونسب الطول إلى العرض. وطرزنا المعماري غني جداً بأنماطه الزخرفية المستمدة من عناصر الطبيعة (مثل سعف النخل وجذوعه)، وحزم الخوص، وأعواد البردي، وزهرة اللوتس. فمعابدنا قوية وصلبة كأنها جبال راسخة؛ ذلك أننا بنيناها بشكل مائل، ولا شك في أن معبد الأقصر، ومعبد أبي سمبل، ومعبد حورس خير شاهد على ذلك. أما الأعمدة وبخاصة أعمدة معبد زوسر الذي صممه شخصياً، فمتنوعة؛ منها: المضلع، والنخيلي، وعمود البردي المقفول، وعمود البردي المفتوح (الناقوسي).
- عامر: يا لبراعتك أيها المهندس العظيم! أشكرك جزيل الشكر؛ فقد استفدت كثيراً من معلوماتك، وأود أن أسألك أيضاً...
- أمنحوتب يقاطع عامر (بحزن): يجب أن أغادر الآن؟ لقد سعدت بلقائك أيها الطالب النجيب، وداعاً.
- عامر: أرجوك، أرجوك يا سيدي، لا تغادر، لا تغادر، أرجوك.
- عامر يجثو على ركبتيه حزناً مطأطئ الرأس: أرجوك لا تتركني وتذهب! أمنحوتب، لا تذهب.



- عامر (يصرخ): أمنحوتب، لا تذهب، أمنحوتب.
يستيقظ عامر من نومه، وحوله مجموعة من طلبة الجامعة يضحكون.
الطلبة: هههههههه، ما بالك يا عامر؟ من أمنحوتب هذا؟
يحمر وجه عامر خجلاً، وينظر من حوله، موقناً أنه كان يحلم، ثم يللمم كتبه وأوراقه، وينصرف
مسرّعاً إلى المنزل، وصورة أمنحوتب لا تغادر مخيلته أبداً».
- ٨ – يقدم الطلبة العرض المسرحي، ثم يطرح المعلم الأسئلة الآتية:
- عدد أقسام العمارة في فن قدماء المصريين.
 - اذكر أمثلة عليها.
 - من الجهة المسؤولة عن مشاريع البناء في تلك الحقبة؟ لماذا اهتمت بذلك؟
 - علّل سبب اندثار المنازل التي بناها المصريون القدماء.
 - عدد خصائص فن العمارة عند قدماء المصريين.
- ٩ – يستمع المعلم إلى إجابات الطلبة، ثم يناقشهم فيها.
- ١٠ – يطلب المعلم إلى أفراد المجموعة الثانية تمثيل المشهد المسرحي الآتي الذي يحمل عنوان: (سارة ونحت قدماء المصريين):
- «سارة طالبة مجتهدة في الصف الثامن، غادرت المدرسة بعد انتهاء الدوام عائدة إلى المنزل، وما إن وصلت حتى طرقت الباب»:
- الأم: من على الباب؟
 - سارة: أنا يا أمي، سارة.
 - تفتح الأم الباب.
 - سارة: السلام عليكم.
 - الأم: وعليكم السلام ورحمة الله وبركاته، أهلاً أهلاً يا حبيبتى.
 - تُقبّل سارة رأس أمها، ثم تسألها عن أحوالها.
 - سارة: كيف كان يومك يا أمي؟
 - الأم: الحمد لله، متعب نوعاً ما، وأنتِ؟
 - سارة: رائع.



- الأم: جميل جميل، اذهبي وغيري ملابسك، واغسلي يديك لتتناولي طعام الغداء، ثم تحدثيني عن روعة يومك يا غاليتي!
- تخلع سارة زيتها المدرسي، وتغسل يديها، وتجلس في المطبخ في انتظار الغداء، وفي تلك الأثناء تسألها أمها.
- الأم: أراك سعيدة جدًا اليوم، كيف كان يومك الدراسي؟
- سارة: أعطتنا معلمة التربية الفنية درسًا عن النحت الفرعوني في حضارة قدماء المصريين، وقد سعدت بالمعلومات الموجودة في الدرس سعادة كبيرة.
- الأم: هل كانت معلومات الدرس قيمة إلى هذا الحد؟
- سارة: نعم، يا أمي.
- الأم: هيا تحدثيني عن فن النحت؛ فقد كان من أهم الهوايات التي مارستها في حياتي، وطالما تمنيت أن أكمل دراستي في هذا المجال.
- سارة: حسنًا يا أمي، لقد بدأت المعلمة تحدثنا عن تميز النحاتين المصريين بنحت التماثيل العظيمة التي لا مثيل لها من حيث الدقة والإتقان؛ لأنها مثلت الحياة الأزلية، وخلدت الملوك، مثل تمثال أبي الهول الذي يعد اليوم من أكبر المنحوتات في العالم.
- الأم: وما المواد التي استخدمها النحاتون الفراعنة في نحت الأشكال؟
- سارة: لقد استخدموا الخشب والطين المحروق، وأنواعًا عدة من الأحجار، مثل: المرمر، وحجر الصوان، وحجر الحية، والجرانيت، والحجر المتبلور، والحجر الجيري؛ وكان بعضها من العاج، والخزف، والصلصال المصقول، وكان بعضها الآخر من النحاس، والبرونز، والذهب، والفضة.
- الأم: يا لروعة هؤلاء! فقد استفادوا من كل هذه المواد في عملية النحت.
- سارة: وقد حدثتنا المعلمة أيضًا عن خصائص النحت عند الفراعنة.
- الأم: دعيني أنا أحدثك عنها، فقد قرأت عنها الكثير.
- سارة: حقًا يا أمي!
- الأم: أجل، فقد اهتم النحاتون المصريون بالتفاصيل الجميلة، واتصفوا بالدقة العالية في نحت تماثيلهم العظيمة كبيرة الحجم؛ إذ مثل هذا الفن الحياة الأزلية، وخلد الملوك؛ لإيمانهم بكمال الإنسان، وأنه مخلد لا يموت، وقد استخدموا في هذه العملية - كما ذكرت يا بنيتي - الطين المحروق ومختلف أنواع الأحجار، والعاج، وغير ذلك الكثير.



- سارة: أماه، لقد أبدعت، لم أكن أعرف أن لديك كل هذه المعلومات.
- الأم: ألم أقل لك إنني كنت أرغب في إكمال دراستي في هذا المجال، ما رأيك أن تحققي حلم أمك وتدرسيه أنت؟
- سارة: نعم، لم لا؟ فهو تخصص رائع.
- الأم: هيا يا بنيتي، فالغداء جاهز.
- تسكب الأم طعام الغداء، ثم تضعه على الطاولة.
- سارة: إنه لذيذ، لذيذ جداً، سلمت يداك يا أمي، أتمنى زيارة الأهرامات في مصر يا أماه.
- الأم: إذا عقدت العزم، وحصلت على المرتبة الأولى في تحصيلك الدراسي، أعدك أننا سنقضي العطلة الصيفية في مصر بإذن الله.
- سارة (بفرح وسرور): أعدك بذلك، عاشت ماما، عاشت ماما).
- ١١ – يطرح المعلم على الطلبة الأسئلة الآتية:
- اذكر أهم ما يميز فن النحت عند قدماء المصريين.
 - ما المواد التي استخدمها قدماء المصريين في فن النحت؟
 - عدّد خصائص فن النحت عند قدماء المصريين.
- ١٢ – يستمع المعلم إلى إجابات الطلبة، ثم يناقشهم فيها.
- ١٣ – يستخلص المعلم مع الطلبة أهم خصائص فن النحت لدى قدماء المصريين، ثم يكتبها على اللوح.
- ١٤ – يطلب المعلم إلى أفراد المجموعة الثالثة تمثيل المشهد المسرحي الآتي الذي يحمل عنوان: (بلاد العرب أوطاني):
- «أحمد وحسن وعبد الله ورائد أصدقاء من الأردن والعراق ومصر وسوريا، اجتمعوا معاً في مؤتمر أطفال العرب الذي انعقد في عمّان العام الماضي، وهذا العام قرر الأردني أحمد استضافة أصحابه في منزله الكائن في العاصمة عمّان»:
- أحمد: ما أجمل اللقاء بعد الغياب!
- حسن: الاشتياق إلى الأصدقاء شيء رائع.
- عبد الله: لقد افتقدت جلساتنا الجميلة، وأحاديثنا الرائعة.
- رائد: ولكن، بإذن الله ستستمر علاقتنا ما دام في العمر بقية.
- حسن: بصراحة، لقد احترت حقاً في نوع الهدية التي تروق لكم، ولكنني رأيت أن أجمل شيء يمكن أن أهديكم إياه هو هذه اللوحات الفنية المرسومة على طريقة قدماء المصريين.



- يوزع حسن ثلاث لوحات على أصدقائه الذين سروا بها سرورًا كبيرًا.
- عبد الله: ما هذه المصادفة؟! لقد أحضرت أنا أيضًا لوحات تشكيلية من تراث بلاد الرافدين.
- رائد (ضاحكًا): لا، أشعر أن هنالك لغزًا ما، ما هذا التخاطر الرهيب؟ وأنا أيضًا أحضرت أعمالًا فنية من تراث بلاد الشام.
- أحمد: يبدو أن الصداقة والحب في الله يجعلنا كالجسد الواحد، بحيث نفكر بالطريقة نفسها، ويكرم بعضنا بعضًا بالهدية نفسها. أنا لا أرى في الموضوع أي غرابة؛ إنها مصادفة رائعة.
- عبد الله: حدثنا عن تراث الفراعنة، وعن الرسوم لديهم؛ فأنا معجب حقًا بحضارتهم، ولكني لا أعرف الكثير عنها.
- حسن: سأحدثك بصورة موجزة جدًّا؛ لأنني صراحة مشتاق إليكم، وإلى أخباركم.
- صديقي، لقد برع الفنان المصري القديم في فن النقش والرسم على جدران المعابد، والمقابر، والقصور، والنقوش التذكارية، والمسلات، وأوراق البردي، وأدوات الزينة، والأدوات المنزلية، فلم يترك شيئًا إلا ونقش عليه.
- عبد الله: اعتقد أن الحضارة المصرية عاصرت حضارة بلاد الرافدين.
- رائد: وحضارة بلاد الشام أيضًا، وكذلك حضارة جنوب الجزيرة العربية (اليمن) حسب ما أعتقد.
- حسن: صحيح، وقد أثرت الحضارة المصرية تأثيرًا كبيرًا في هذه الحضارات، وتأثرت بها في بعض المظاهر، مثل: المسلات، والأواني الفخارية.
- أحمد: ما رأيكم أن نتناول طعام الغداء الآن، ثم نطلق في رحلة جميلة في ربوع الأردن.
- الأصدقاء معًا: هيا، هيا».

١٥- يطرح المعلم على الطلبة الأسئلة الآتية:

- أين نقش الفنان المصري القديم أعماله الفنية ورسمها؟
 - هل توجد أوجه تشابه بين حضارة بلاد الرافدين وبلاد الشام وحضارة قدماء المصريين؟
 - ما الدروس المستفادة من العرض المسرحي (بلاد العرب أوطاني)؟
- ١٦- يستمع المعلم إلى إجابات الطلبة، ثم يناقشهم فيها، مبيِّنًا لهم الدروس المستفادة من الدرس، وهي تأكيد معاني الأخوة في الله، والصداقة، والتهادي؛ فالرسول صلى الله عليه وسلم قال: «تهادوا تحابوا».
- ١٧- يجري المعلم تقويمًا ختاميًا في نهاية الحصة، مستعينًا بالمجموعة الرابعة التي دونت الملاحظات.

استراتيجيات التقويم

استراتيجية التقويم المقترحة: التقويم المعتمد على الأداء.
أداة التقويم: سلم التقدير.

الرقم	معايير الأداء	ممتاز	جيد جدًا	جيد
١	يفسر المفاهيم والمصطلحات الواردة في الدرس.			
٢	يميز مجالات فن قدماء المصريين.			
٣	يحاكي في أعماله الفنية فن قدماء المصريين.			
٤	يتذوق القيم الجمالية في فن قدماء المصريين.			
٥	يتعاون مع أفراد مجموعته.			

نشاط إثنائي



- شكّل بالصلصال مجسمًا يشبه تمثال أبي الهول.
- مستعينًا بالمواقع الإلكترونية في شبكة الإنترنت، وبالمجلات، والكتب، اجمع صورًا عن فن قدماء المصريين، ثم ألصقها على لوح من الكرتون، ثم اعرضها على أحد جدران الصف.

نشاط علاجي



- اصنع قالبًا من الجبس، ثم احفر عليه أحد رسوم المصريين القدماء (نمط زخرفي مستمد من عناصر الطبيعة، مثل سعف النخل).

إجابات أسئلة الوحدة

١ - أ - الزاوية: مدرّج يتألف من طبقات عدة، يتراوح عددها بين ثلاث طبقات وسبع طبقات، ويكون أكبرها في الأسفل، وأصغرها في الأعلى، ويتوجها معبد صغير، وتكون قاعدتها مربعة أو مستطيلة الشكل.

ب- المسلة: قطع كبيرة الحجم ذات أشكال منتظمة (مربعة، أو مستطيلة)، تنحت من وجه واحد.

ج- الربوة: تلة اصطناعية توضع تحت البناء لتحسينه دفاعياً.

د - المصطبة: بناء مرتفع عن سطح الأرض، مستطيل الشكل، ذو سطح مستوٍ وجوانب منحدره نحو الخارج.

هـ- اللبن: مادة طينية كانت تكبس في قوالب خشبية، ثم تجفف تحت أشعة الشمس، وتمثل أهم المواد التي استخدمت في المباني الأثرية.

و- الهرم: بناء ضخّم من أبنية قدماء المصريين، وهو مشيّد من الحجارة الصلبة، وذو قاعدة مربعة، وله أربعة جدران مثلثة الشكل، تلتقي رؤوسها مكونة قمة الهرم.

٢ - أ - الحضارة المصرية.

ب- فن النحت.

ج- تميز فن قدماء المصريين بصنع تماثيل عظيمة فريدة من نوعها من حيث: الدقة والإتقان، ومحاكاة الحجم الطبيعي الذي يدل على مكانة الشخص.

٣ - أ - استخدم الفنان في بلاد ما بين النهرين حجر الجرانيت في البناء. (لا)

ب- كانت سقوف المباني في بلاد ما بين النهرين مسطحة. (لا)

ج- أقدم الثقافات في حضارة بلاد ما بين النهرين هي: السومرية. (نعم)

د- تميزت العمارة في بلاد ما بين النهرين بأن منشآتهم ومدنهم بنيت على ربوات اصطناعية عالية، بسبب الفيضانات من نهر دجلة. (نعم)

٤- أ - الحضارة السومرية.

ب- فن النحت.

ج- أهم الخصائص:

١. جمع فن النحت بين الصلابة والرفقة في آن معاً؛ إذ كانت الأشكال الآدمية المنحوتة ذات ملامح قاسية وعضلات بارزة، تنم عن القسوة، في حين اهتم النحات بالتفاصيل التي تنم عن الرقة.
٢. اهتموا بالنحت البارز وتجسيم الحيوانات الأسطورية بصورة كبيرة، مثل الثور المجنح.
٣. اعتنى النحات بصقل الحجر، ودراسة التفاصيل الدقيقة، وبخاصة الأصابع والأظافر.
٤. تمتاز التماثيل بملامح نُفذت بطريقة يظهر من خلالها صفات أدبية مميزة؛ إذ تبدو مواجهة للمشاهد بذراعين مضمومتين فوق الصدر، وتظهر اليد اليمنى فوق اليد اليسرى.

٥- أ - طغى الطابع الهندسي الدقيق على فن العمارة المصرية في الكثير من مجالات العمارة، وراعى نسب

الفتحات إلى الفراغات في الجدران، ونسب طولها إلى عرضها.

ب- امتازت العمارة بأسلوب معماري غني بأنماطه الزخرفية المستمدة من عناصر الطبيعة؛ فبعضها يشبه سعف النخيل وجذوعه، وبعضها الآخر مأخوذ من حزم الخوص، وأعواد البردي، وزهرة اللوتس، وخلافها من العناصر.

ج- المصريون هم أول من استخدم الحجر في البناء، كما هو الحال في هرم سقارة؛ تخليداً للعمل الفني المعماري، تبعاً لما أملته عليهم عقيدة الخلود.

د - امتازت العمارة المصرية بالصلابة والقوة، فبنيت جدران المعابد بشكل مائل لمنحها القوة كأنها جبال راسخة، مثل: معبد الأقصر، ومعبد أبي سمبل، ومعبد حورس.

هـ- كانت سقوف المباني مسطحة.

و - اشتملت العمارة المصرية القديمة على طرز عدة للأعمدة، مثل: أعمدة معبد زوسر، والعمود المضلع، والعمود النخيلي، وعمود البردي المقفول، وعمود البردي المفتوح (الناقوسي).

٦- مقارنة بين فن بلاد ما بين النهرين وفن حضارة المصريين القدماء في النقش والرسم:

فن حضارة المصريين القدماء	فن بلاد ما بين النهرين
<p>- برع الفنان المصري القديم في فن النقش والرسم على جدران المعابد، والمقابر، والقصور، والنقوش التذكارية، وعلى المسلات، وأوراق البردي، وأدوات الزينة، والأدوات المنزلية؛ إذ لم يترك الفنان المصري شيئاً إلا ونقش عليه.</p>	<p>- أتقن فنانو بلاد ما بين النهرين أسلوب تدرج الألوان في الرسم من الدرجة الشفافة إلى الدرجة المعتمة. - أكثر الألوان التي استخدموها في عملية الرسم: الأزرق، والأحمر، والأصفر، والبرتقالي، والأسود وقد طبقوا منظوراً خاصاً في الرسم؛ فالأشخاص في رسوماتهم تكبر وتصغر تبعاً لمكانة الشخص.</p>
<p>- اعتقادهم بوجود الحياة الأزلية؛ ما جعلهم يجسدون الإنسان بالصورة، أو النحت، أو النقش، أو الرسم. فصورة الإنسان الكاملة تعني أنه إنسان كامل يتجسد في الصورة ولا يموت؛ لذا حنطوا الموتى، وبنوا المقابر، وشيّدوا الأهرامات.</p>	<p>- أظهروا تقنية عالية في استخدام اللون الواحد بدرجات مختلفة من الحدة والقوة، وذلك لمعرفتهم بطريقة مزج الألوان بعضها ببعض للحصول على ألوان أخرى، مثل مزج اللون الأحمر باللون الأبيض للحصول على اللون الوردى.</p>
	<p>- كانت النقوش الحجرية والفسفارية تمثل بعض الحيوانات، مثل: الأسود، والخيول، والماعز، وقد وصل رسمها عند الآشوريين حد الروعة والإتقان، وبالغوا في تمثيل قوة العضلات، وتحروا الدقة في إظهار تفاصيلها، علمًا بأن لكل ثقافة في بلاد ما بين النهرين ما يميزها عن الثقافات الأخرى، بالرغم من الترابط الذي بينها.</p>

الجزء الثاني

منهاجي
متعة التعليم الهادف



الوحدة الرابعة



التشكيل والتركيب والبناء

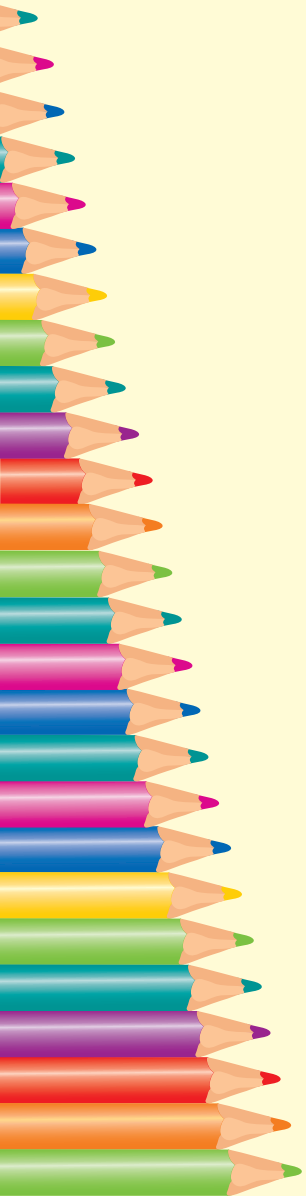

منهاجي

متعة التعليم الهادف



النتائج الخاصة بالدرس

- يتعرف دور الحركة في بناء المجسمات.
- تعرف دور التوازن في بناء المجسمات.
- يشكل تكوينات فنية من الخامات المستهلكة تحقق الحركة والتوازن.
- يحافظ على البيئة المحلية عن طريق إعادة تدوير الخامات البلاستيكية المستهلكة، واستخدامها في إنتاج أعمال فنية نافعة.
- ينمي لديه حس الانتماء إلى وطنه عن طريق تدوير الخامات .

المفاهيم والمصطلحات

- الكتلة والفراغ، الحركة، التوازن المحوري، التوازن الوهمي، التوازن الإشعاعي.
- الكتلة والفراغ: تعد الكتلة من أبرز صفات المادة، وتتميز بأبعاد ثلاثية تشغل حيزًا في العمل الفني، وترتبط بالفراغ ارتباطًا وثيقًا؛ إذ يمنح الفراغ الكتل القدر المطلوب من الأهمية، ويساعد على إعادة بناء المعنى التشكيلي للكتل، ويسهم في توحيد عناصره، وتكوين علاقات الترابط بين المساحات.

التكامل الرأسي والتكامل الأفقي

التكامل الرأسي

- دليل المعلم للصف السادس، المحور الثالث، التشكيل والتركيب والبناء، الدرس الأول، أسس التصميم في المجسمات الكاملة.

التكامل الأفقي

- كتاب الثقافة المالية للصف الثامن، الجزء الثاني، الدرس الرابع، إعادة التدوير.

استراتيجيات التدريس المقترحة

التدريس المباشر (السؤال والجواب، الحوار والمناقشة)، التعلم عن طريق الأنشطة (المشاريع)، التعلم عن طريق العمل الجماعي، التفكير الناقد، حل المشكلات.

مصادر التعلم

الكتاب المدرسي، اللوح، جهاز الحاسوب أو جهاز الحاسوب الشخصي المحمول، جهاز العرض، أقلام متنوعة، ألوان، مسطرة، أوعية كرتونية فارغة، مقص بلاستيكي، طبق من البولسترين، لاصق سائل وشفاف، كرتون ملون، مجموعة من المفاتيح الزائدة على الحاجة وغير المستعملة، خيوط مناسبة، طبق بلاستيكي دائري الشكل.

١ - يستهل المعلم لقاءه الطلبة بالتحية والسلام، الاطمئنان عليهم، ثم يكتب على اللوح عنوان الدرس والنتائج الخاصة به.

٢ - يطلب المعلم إلى الطلبة تأمل الشكلين (٤-١)، (٤-٢) في الكتاب المدرسي، ثم يطرح عليهم الأسئلة الآتية:

- كم بعداً للبناء الفني؟
- ما الخامات التي استخدمت في بنائها؟
- ما أسس البناء المجسم؟
- ما المقصود بالحركة في البناء المجسم؟
- برأيك، ما المعاني التي تعبر عنها هذه الأعمال الفنية؟

٣ - يستمع المعلم إلى إجابات الطلبة، ثم يوضح لهم أن للبناء المجسم ثلاثة أبعاد، هي: الطول، والعرض، والارتفاع، وأن الفنان يبني عمله مراعيًا عناصر البناء المجسم وأسسها، من مثل: الكتلة والفراغ، والتوازن، والحركة، وإنشاء العلاقة بينها في التعبير عن التكوين الفني. ثم يخبرهم أن التركيز في هذا الدرس سيكون على دور كل من الحركة والتوازن في بناء المجسمات، مبيّنًا أن المقصود بالحركة هو الإحساس الذي يتركه العمل الفني في ذهن المشاهد بعد أن يجول بنظره في مكوناته.

٤ - يطلب المعلم إلى الطلبة تأمل الأشكال: (٤-٣)، و(٤-٤)، و(٤-٥) في الصفحتين (٨)، و(٩)، ثم الإجابة عن الأسئلة الآتية:

- ما المقصود بالتوازن في بناء المجسمات؟
- ما أنواع التوازن الثلاثة؟
- كيف يمكن تحقيق التوازن المحوري في الشكل المجسم؟
- متى يكون توزيع الكتل غير متساوٍ حول مركز البناء المجسم؟
- ماذا نسمي التوازن الذي ينطلق من نقطة واحدة في اتجاهات متعددة حول مركز البناء الفني؟

٥ - يستمع المعلم إلى إجابات الطلبة، ثم يوضح لهم أن التوازن هو تنظيم العلاقة بين عناصر العمل الفني، حيث تتوزع جميع الأجزاء والعناصر في البناء المجسم على نحو تتعادل فيه الكتل، والحجوم، والألوان، والفراغات، والقيم السطحية، ويكون على ثلاثة أنواع، أولها: التوازن المحوري الذي يتحقق بين طرفي الشكل المجسم عندما يقسم بصريًا على محور وهمي؛ أفقيًا أو عموديًا. وثانيها: التوازن الوهمي الذي يكون فيه توزيع الكتل غير متساوٍ حول مركز البناء الفني، والذي يدركه الناظر حسيًا، ويعتمد هذا النوع



من التوازن على الخبرة والمعرفة الفنية لدى المتلقي، ويعد أصعب أنواع التوازن. وثالثها: التوازن الإشعاعي الذي ينطلق من نقطة معينة في اتجاهات متعددة حول مركز البناء الفني؛ ليحقق التوازن البصري المنشود.

٦ - يوضح المعلم للطلبة أنه يمكنهم إنتاج أعمال فنية إبداعية عن طريق الاستثمار الأمثل لمواد وخامات مستهلكة من البيئة المحيطة بهم؛ حفاظاً على البيئة المحلية نظيفة وخالية من التلوث، كما في الشكل (٤-٦).

٧ - يطلب المعلم إلى الطلبة تأمل الشكل (٤-٧) الذي ورد في الصفحة (١٠)، والذي مثل تصميم شكل الثور (Bull) للفنان بابلو بيكاسو، ثم الإجابة عن السؤالين الآتيين المتعلقين بالشكل:

- ما اسم المدرسة الفنية التي اتبعها الفنان بابلو بيكاسو في إنتاج عمله الفني (الثور)؟
- المدرسة الفنية التي اتبعها الفنان بابلو بيكاسو في إنتاج عمله الفني (الثور) هي المدرسة التكعيبية.
- ما نوع التوازن في الشكل المجسم؟
- نوع التوازن في الشكل المجسم هو التوازن الوهمي.

٨ - يوزع المعلم الطلبة إلى مجموعات عمل، تتكون كل منها من (٣-٥) طلبة، ويعين مقررًا لكل مجموعة، ثم يطلب إليهم تنفيذ النشاط التطبيقي (٤-١)، والنشاط التطبيقي (٤-٢) في الكتاب المدرسي.

٩ - يطرح المعلم على الطلبة قضية للنقاش (حل مشكلة)، تتناول مخاطر طريقتي الحرق والدفن وإضرارهما بالبيئة، والطرائق الفضلى للتخلص من المخلفات غير القابلة للتدوير، بحيث يسأل المعلم الطلبة عن أنواع المخلفات في حياتنا، وما ينجم عنها من أضرار تؤثر سلبيًا في البيئة والكائنات الحية؛ نتيجة حرق هذه المخلفات، أو دفنها. ويسألهم أيضًا عن الطرائق المستخدمة اليوم للتخلص منها، وعن الطرائق المناسبة لذلك برأيهم، وعن أفضل هذه الطرائق التي يمكن استخدامها.

استراتيجيات التقويم

استراتيجية التقويم المقترحة للنشاط التطبيقي (٤-١): التقويم المعتمد على الأداء.
أداة التقويم: سلم التقدير.

الرقم	معايير الأداء	ممتاز	جيد جداً	جيد
١	يصنع ثقباً صغيرة في استدارة الطبق الدائري بمسافات متساوية.			
٢	يربط المفاتيح بنحيط ذات أطوال متدرجة، ثم يعلقها بالطبق نحو الأسفل.			
٣	يكمل ربط المفاتيح الباقية، مراعيًا توازن المسافات بينها.			
٤	يتعاون مع زملائه على تنفيذ الأنشطة التطبيقية.			
٥	يلتزم بقواعد السلامة العامة عند استخدام المواد والخامات.			

استراتيجية التقويم المقترحة للنشاط التطبيقي (٤-٢): التقويم المعتمد على الأداء.
أداة التقويم: سلم التقدير.

الرقم	معايير الأداء	ممتاز	جيد جداً	جيد
١	يغطي طبق البولسترين الأبيض بالكرتون الملون.			
٢	يحضر العلب الكرتونية، ثم يغطيها بالكرتون الملون.			
٣	يرسم النوافذ على الأبنية، ويشكلها؛ إما بالإضافة، وإما بالتفريغ.			
٤	يوزع المباني على الأرضية، ويثبتها، مراعيًا توزيعها بانسجام.			
٥	يضيف الأشجار، مراعيًا الحركة والتوازن في توزيعها.			
٦	يضيف الطرقات والممرات بين المباني بشكل متناسق.			
٧	يتعاون مع زملائه على تنفيذ الأنشطة التطبيقية.			
٨	يحسن اختيار حجوم الأبنية وتفصيلها، بحيث تعطي شعوراً بالواقعية.			
٩	يلتزم بقواعد السلامة العامة عند استخدام المواد والخامات.			

نشاط إثنائي



- اصنع معلقة هوائية تمثل أشكال الطيور المتنوعة من المواد الكرتونية المستهلكة في البيت والبيئة المحيطة، مراعيًا الحركة والتوازن بين أجزائها.
- عرض المعلم على الطلبة الشكل (١-٤).



الشكل (١-٤): معلقة هوائية لأشكال الطيور المتنوعة مصنوعة من المواد الكرتونية المستهلكة.

نشاط علاجي



- أنشئ مجسمًا لمنزل من بقايا العلب والقطع الكرتونية المتوافرة لديك، مراعيًا التوازن في أجزائه.
- عرض المعلم على الطلبة الأشكال: (٢-٤)، (٣-٤)، و(٤-٤).



الشكل (٣-٤): منزل من بقايا القطع الكرتونية.



الشكل (٢-٤): منزل من علب الكرتون الكبيرة الفارغة.



الشكل (٤-٤): منزل من دون سقف مصنوع من بقايا الكرتون، يحوي مجموعة من الأثاث الداخلي.

منهاجي
متعة التعليم الهادف



الدرس الثاني: إنتاج أعمال فنية من بقايا المواد البلاستيكية.

عدد الحصص: ثلاث حصص.

النتائج الخاصة بالدرس

- يتعرف طرائق إنتاج أعمال فنية من بقايا المواد البلاستيكية.
- ينفذ تشكيلات فنية من العلب البلاستيكية المستهلكة.
- يحافظ على البيئة المحلية عن طريق إعادة تدوير المواد البلاستيكية واستخدامها في إنتاج قطع فنية جميلة.

المفاهيم والمصطلحات

المواد البلاستيكية، إعادة التدوير.

- المواد البلاستيكية: تعرف هذه المواد باللدائن، وهي مادة سهلة التشكيل بصور مختلفة، وتتكون أساسًا من سلاسل تدعى البوليميرات، وأصبحت اليوم تتبوأ موقع الصدارة في الصناعات؛ نظرًا إلى استخداماتها المتعددة في الحياة اليومية، ودخولها في تركيب الأشياء والأدوات المحيطة بنا.
- إعادة التدوير: تحويل مختلف أنواع النفايات أو المخلفات إلى منتجات جديدة؛ للحد من النفايات ومختلف أنواع التلوث، مثل: تلوث الماء، وتلوث الهواء، إضافةً إلى تقليل الطلب على المواد الخام التي تستخرج من باطن الأرض، وتقليل الانبعاثات الغازية التي تحدث نتيجة تحلل بعض المواد، أو الطرائق المستخدمة في التخلص منها، والتي تفضي إلى الظواهر البيئية المنتشرة من حولنا، مثل: ظاهرة الاحتباس الحراري، وثقب الأوزون.

التكامل الرأسي والتكامل الأفقي

التكامل الرأسي

- كتاب التربية الفنية للصف العاشر، الوحدة الرابعة، التشكيل والتركيب والبناء، استثمار الخامات المستهلكة في إنتاج أعمال فنية.

التكامل الأفقي

- كتاب الرياضيات للصف الثامن، الوحدة الثامنة، المجسمات.

مصادر التعلم

الكتاب المدرسي، جهاز الحاسوب أو جهاز الحاسوب الشخصي المحمول، جهاز العرض، اللوح، علب بلاستيكية بيضاء فارغة نظيفة، مقص، ألوان طلاء الأظافر، فرش مائية متنوعة، ورق أبيض، علبتا رش (سيريه) أبيض وأسود، فرد سليكون، كرتون ملون، أقلام متنوعة.

استراتيجيات التدريس المقترحة

التدريس المباشر (السؤال والجواب)، التعلم عن طريق العمل الجماعي.

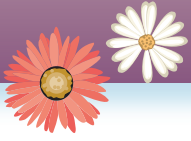
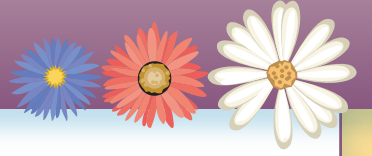

- ١- يرحب المعلم بالطلبة، ثم يكتب على اللوح عنوان الدرس والتناجات الخاصة به.
- ٢- يمهد المعلم للدرس ببيان أن البلاستيك هو مادة يسهل تطويعها والتعامل معها، وأنه يمكننا تحويل معظم بقايا المواد المصنوعة من البلاستيك إلى قطع فنية بدلاً من رميها في حاوية النفايات، وأنها تصبح بقليل من الجهد فناً جميلاً، ويمكن استخدامها في تصنيع الحلي وأدوات الزينة (الإكسسوارات)، وقوارير الزراعة، والأدوات المكتبية البسيطة، وأنها أصبحت فناً بل مهنةً تدر دخلاً على العاملين فيها.
- ٣- يطلب المعلم إلى الطلبة ملاحظة الشكلين (٤-٢٢)، و(٤-٢٣) في الصفحة (١٩)؛ لحفزهم إلى إنتاج أعمال فنية إبداعية.
- ٤- يقسم المعلم الطلبة إلى مجموعات عمل، تتكون كل منها من (٣-٥) طلبة، ويعين مقررًا لكل مجموعة، ثم يطلب إليهم اختيار أحد النشاطين التطبيقيين الآتيين من الكتاب المدرسي:
 - النشاط التطبيقي (٤-٣): تشكيل فراشات متنوعة بالرسم والتفريغ.
 - النشاط التطبيقي (٤-٤): بناء شكل قطة من العبوات البلاستيكية المستهلكة.
- ٥- يطلب المعلم إلى الطلبة تأمل الشكل (٤-٢٩) الذي يمثل فراشات مصنوعة من مواد بلاستيكية فارغة.
- ٦- يحدد المعلم مهمة كل فرد في المجموعة، ثم يبدأ أفراد المجموعات تنفيذ النشاط التطبيقي المختار، متبعين الخطوات التوضيحية الوارد ذكرها في الكتاب المدرسي.
- ٧- يتابع المعلم الطلبة في أثناء تنفيذ النشاط، ويوجههم، ويعززهم، ويجيب عن استفساراتهم.
- ٨- تعرض كل مجموعة عملها أمام بقية المجموعات، وتناقشها فيه، وتتقبل الملاحظات.
- ٩- بعد انتهاء الطلبة من تنفيذ الأنشطة التطبيقية، يطلب المعلم إليهم النظر إلى بعض الأمثلة في الأشكال: (٤-٤٣)، و(٤-٤٤)، و(٤-٤٥)، و(٤-٤٦) من الكتاب المدرسي، التي توضح كيفية صنع ألعاب على هيئة كائنات حية، وسيارات من علب بلاستيكية فارغة، وعمل ربوات متنوعة الأشكال من القطع البلاستيكية الصغيرة.

استراتيجيات التقويم

استراتيجية التقويم المقترحة للنشاط التطبيقي (٤-٣): التقويم المعتمد على الأداء.
أداة التقويم: سلم التقدير.

الرقم	معيار الأداء	ممتاز	جيد جداً	جيد
١	يحضر العلب البلاستيكية، ثم يقص قطعاً مناسبة لحجم الفراشات.			
٢	يرسم الفراشات على القطع البلاستيكية بحجوم وأشكال مختلفة.			
٣	يلون الفراشات بألوان مناسبة، مراعيًا التنوع والتناسق بينها.			
٤	يقص محيط الفراشات، محددًا شكلها النهائي.			
٥	يلتزم بقواعد السلامة العامة ونظافة المكان الذي يعمل فيه.			
٦	يتعاون مع زملائه، ويشاركهم العمل في مجموعته.			

استراتيجية التقويم المقترحة للنشاط التطبيقي (٤-٤): التقويم المعتمد على الأداء.
أداة التقويم: سلم التقدير.

الرقم	معيار الأداء	ممتاز	جيد جداً	جيد
١	يحضر العلب البلاستيكية، ثم يقص الجزأين العلويين، وشكل جسم القطة.			
٢	يقص الجزأين المتبقين، ثم يصنع أقدام القطة، ويثبتها.			
٣	يشكل رأس القطة، ويثبته بالجسم الأسطواني، ويثبت ذيلها.			
٤	يلون جسم القطة، ورأسها، وأقدامها باللونين: الأبيض، والأسود.			
٥	يشكل عيني القطة، وفمها، وأنفها، وشاربيها.			
٦	يلتزم بقواعد السلامة العامة ونظافة المكان الذي يعمل فيه.			
٧	يتعاون مع زملائه في مجموعته، ويشاركهم العمل.			

نشاط إثنائي

- اصنع مجسمًا للعبة أسد من العلب البلاستيكية الفارغة، ثم لونه.
- عرض المعلم على الطلبة الشكل (٤-٦).



الشكل (٤-٦): تشكيل لعبة أسد من عبوات بلاستيكية فارغة.

نشاط علاجي

- اصنع قوارير زراعية من علب بلاستيكية فارغة، ثم ارسم عليها زخارف متنوعة، ثم لونها.
- عرض المعلم على الطلبة الشكل (٤-٥).



الشكل (٤-٥): صنع قوارير زراعية من علب بلاستيكية فارغة.

إجابات أسئلة الوحدة

- ١ - الإحساس الذي يتركه العمل الفني في ذهن المشاهد بعد أن يجول بنظره في مكوناته.
- ٢ - أ - التوازن المحوري.
ب - التوازن الوهمي.
ج- التوازن الإشعاعي.
- ٣ - التوازن الذي ينطلق من نقطة معينة أو عدة نقاط، في اتجاهات متعددة حول مركز البناء الفني؛ ليحقق التوازن البصري المنشود.
- ٤ - للبلاستيك مخاطر عدة؛ إذ إنه يتكون من مواد متعددة وضارة بالإنسان، مثل: مادة الديوكسين الكيميائية التي تسبب أمراضاً عديدة، منها مرض السرطان. أما الحيوانات التي تتناول أكياس البلاستيك فلا تستطيع أمعاؤها هضم هذه الأكياس، فتسبب في موتها. ويؤدي اختلاط المواد البلاستيكية بالتربة إلى حجب الهواء وأشعة الشمس عنها، وامتصاص الغذاء والماء؛ ما يتسبب في موتها. وبوجه عام، فإن انتشار المخلفات البلاستيكية في البيئة يؤدي إلى انتشار الآفات والأمراض؛ إذ إنها توفر البيئة المناسبة لتكاثر الجراثيم وانتشار الفيروسات الفتاكة.

الوحدة الخامسة



الفنون المسرحية

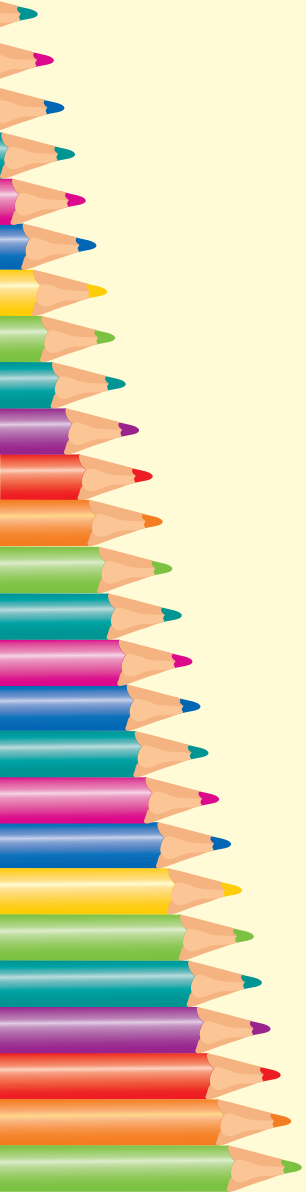

منهاجي
متعة التعليم الهادف



النتائج الخاصة بالدرس

- يتعرف المفاهيم والمصطلحات الوارد ذكرها في الدرس.
- يميز مراحل تطور المسرح في بعض العصور.
- ينفذ أعمالاً مسرحية من أعمال الكاتب المسرحي شكسبير.
- يتذوق جماليات العمل المسرحي.

المفاهيم والمصطلحات

التمثيل، الفن المسرحي، المسرح الفرعوني، المسرح اليوناني، المأساة، الملهاة، التمثيل (الدراما)، المسرح الروماني، مسرح العصور الوسطى، مسرح الأسرار والمعجزات والخوارق، مسرح عصر النهضة (العصر الإليزابيثي)، مسرح شكسبير.

التكامل الرأسي والتكامل الأفقي

التكامل الرأسي

- كتاب التربية الفنية للصف التاسع، الوحدة الرابعة، الدرس الأول، عناصر البناء الدرامي، والدرس الثاني: عناصر العرض المسرحي.

التكامل الأفقي

- كتاب التاريخ للصف العاشر، الوحدة الأولى، الحضارتان اليونانية والرومانية.

مصادر التعلم

الكتاب المدرسي، اللوح، نماذج من الصور، الشبكة العنكبوتية (الإنترنت)، مراجع من المكتبة المدرسية، نصوص مسرحية، تصميم (ديكور)، أزياء.

استراتيجية التدريس المقترحة

التدريس المباشر (الحوار والمناقشة، السؤال والجواب، البطاقات الخاطفة)، التفكير الناقد، التعلم عن طريق الأنشطة (الإملاء بالركض، لعب الأدوار)، التعلم عن طريق العمل الجماعي.

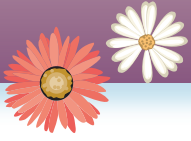
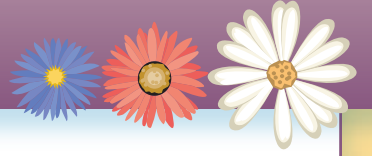

- ١ - يلقي المعلم التحية والسلام على الطلبة، ثم يكتب على اللوح عنوان الدرس والنتائج الخاصة به.
- ٢ - يطرح المعلم على الطلبة الأسئلة الآتية:
 - ما فن التمثيل؟
 - لماذا يعد التمثيل أقدم أنواع الفنون؟
 - ما الفن المسرحي؟
- ٣ - يناقش المعلم الطلبة في إجاباتهم، ثم يوضح لهم أن فن التمثيل يعد أقدم الفنون؛ لأن الإنسان البدائي لجأ إليه للتعبير عن نفسه قبل أن يرسم، أو يكتب، أو يغني، وأن هذا الفن يكشف الجوانب الحياتية، والوجدانية، والثقافية.
- ٤ - يعرف المعلم الفن المسرحي بأنه مرآة تعكس واقع المجتمع من حيث الاستقرار أو المعاناة، فتقتبس منه الكثير من الأحداث والوقائع، ليجسدها على خشبة المسرح، بمساعدة عناصر مختلفة، مثل: الممثل، والتصميم (الديكور)، والإضاءة، والموسيقى، انظر الشكل (١-٥).
- ٥ - يناقش المعلم الطلبة في بدايات ظهور المسرح وتطوره على مر العصور، ثم يطلب إليهم تنفيذ النشاط التطبيقي (١-٥).
- ٦ - يختار المعلم مجموعة من (٧-١٠ طلبة) لتنفيذ نشاط: قصة نار المعسكر (حادثة القنص)، انظر الشكل (٢-٥).
- ٧ - يساعد المعلم الطلبة في عملية لصق عبارات على ألواح من الكرتون (أعدها سلفاً)، في جميع أرجاء الصف بصورة عشوائية؛ لتنفيذ استراتيجية الإملاء بالرخص. وهذه العبارات تتحدث عن محتويات الدرس ومزايا كل من: المسرح الفرعوني، والمسرح اليوناني (الإغريقي)، والمسرح الروماني، ومسرح العصور الوسطى (مسرح الأسرار والمعجزات والحوارق)، ومسرح عصر النهضة، وهي مكتوبة على النحو الآتي:
 - أ - إن ما اكتشف من نقوش على جدران المعابد يدل على وجود عنصر التمثيل (الدراما) في ذلك المسرح القائم على الأساطير، مثل أسطورة إيزيس وأوزوريس.
 - ب- كانت العروض المسرحية تقدم في الهواء الطلق، في فضاء مسرحي منبسط محاط بمقاعد متدرجة.
 - ج- الإفادة من بعض القصص الدينية في إنتاج العروض المسرحية.
 - د - كانت العروض المسرحية تقدم في الهواء الطلق، ولكن استعيض عن خشبة المسرح المنبسطة بخشبة مرتفعة.



هـ - خرج العرض المسرحي من الكنيسة إلى الشارع، في صورة مجموعات سميت حلقات الأسرار.
و - التخلص من سطوة الكنيسة.

ز - رافقت الموسيقى المسرحيات، مع التعبير الجسدي الحركي، فكانت نشأة المسرح تشمل سبعة فنون.

ح - تجسيد الصراع بين ما هو دنيوي وما هو أخروي.

ط - ساعد الاستقرار السياسي والاقتصادي والديني على ولادة حالة من التأمل والتفكير، والاهتمام بمكنونات الأشياء لا بظاهرها.

ي - اللغة شعرية موزونة تخلو من الألفاظ القبيحة.

ك - توقف المسرح مدة خمسة قرون؛ نتيجة تدخل الكنيسة في مختلف جوانب الحياة، بما في ذلك المسرح.

ل - تولي الملكة إليزابيث مقاليد الحكم؛ لذا اطلق على الدراما اسم الدراما الإليزابيثية.

م - يعد شكسبير الابن النجيب لفكر هذا العصر.

٨ - يختار المعلم غرفة صفية واسعة، أو المسرح المدرسي لتنفيذ هذا النشاط.

٩ - يقسم المعلم الطلبة إلى مجموعات عمل، يتكون كل منها من (٣) طلبة، ثم يسند إلى أحدهم مهمة الكتابة، ويطلب إلى الآخرين الجري في أرجاء الصف؛ لقراءة العبارات الملتصقة على الجدران وإملائها على الطالب الذي يكتب، بحيث ينقل ما هو مكتوب في اللوحات بصورة حرفية من دون زيادة أو نقصان.

١٠ - يطلب المعلم إلى أفراد المجموعة التي تنتهي من كتابة العبارات أن تطابق بين ما كتبت والمحتوى العلمي الموجود في الكتاب المدرسي، ثم تدرجه تحت العنوان الرئيس الخاص به.

١١ - يعزز المعلم المجموعة الفائزة، ويشكرها، ويثني عليها.

١٢ - يقسم المعلم اللوح إلى خمسة أعمدة، على النحو الآتي:

خصائص المسرح الفرعوني	خصائص المسرح اليوناني	خصائص المسرح الروماني	خصائص مسرح العصور الوسطى	خصائص مسرح عصر النهضة



- ١٣- يلصق المعلم على اللوح كل عبارة في العمود المناسب لها.
- ١٤- يطلب المعلم إلى الطلبة تأمل الشكل (٥-٣) الذي يمثل المسرح الفرعوني، والشكل (٥-٤) الذي يمثل المسرح الإغريقي، والشكل (٥-٥) الذي يمثل المسرح الروماني.
- ١٥- يكتب المعلم على اللوح العنوان الجديد الآتي: مسرح عصر النهضة (مسرح شكسبير)، ثم يطرح على الطلبة السؤالين الآتيين:
- ماذا تعرف عن شكسبير؟
 - اذكر أشهر الأعمال المسرحية لشكسبير.
- ١٦- يناقش المعلم الطلبة في إجاباتهم، ثم يوضح لهم أن شكسبير هو الابن النجيب لفكر عصر النهضة الأوروبية، وأن أشهر أعماله:
- أ - مسرحية روميو وجوليت.
 - ب - مسرحية تاجر البندقية.
 - ج - مسرحية حلم منتصف ليلة صيف.
 - د - مسرحية عطيل.
 - هـ - مسرحية الملك لير.
- ١٧- يقدم المعلم نبذة بسيطة عن مسرحية هاملت التي تتحدث عن قصة الأمير الدنماركي هاملت الذي يقع ضحية الصراع بين ترده في اتخاذ قرار الانتقام من عمه الذي قتل أبوه، واندفاعه نحو تحطيم كل ما حوله، انظر الشكل (٥-٧).
- ١٨- يكتب المعلم على اللوح أهم خصائص مسرح شكسبير، كما ورد ذكرها في الصفحتين (٤١)، و(٤٢)، ثم يناقشهم فيها، موضحاً أن مسرح شكسبير اعتمد على العواطف والأحاسيس التي لا تتغير مع مرور الزمن؛ ما جعل مسرحياته حسية خالدة لهذا اليوم بحسب النقاد.
- ١٩- يناقش المعلم الطلبة في القضايا المطروحة في الكتاب المدرسي، التي يمثلها السؤالان الآتيان:
- لماذا لم يعرف تراثنا العربي القديم فن المسرحية؟
 - ما الفائدة المتحققة من إقامة مهرجان جرش؟
- ٢٠- يوضح المعلم للطلبة أن العرب اهتموا بالشعر أكثر من اهتمامهم بالفنون الأخرى؛ لفصاحة لسانهم، وسرعة البديهة لديهم، وأن المسرح بطبيعته يحتاج إلى الاستقرار والاستيطان في مكان معين، خلافاً لواقعهم المعيشي؛ إذ كانت حياتهم تعتمد على التنقل والترحال من مكان إلى آخر؛ طلباً للكأ والماء.



٢١- يوضح المعلم للطلبة أن لمهرجان جرش فوائد عدة تؤثر إيجاباً في المواطن والوطن؛ إذ إنه يشجع تبادل الثقافات بين الشعوب، ويعرف بالأردن والحضارات القديمة التي استوطنت فيه، وبالإرث المادي والمعنوي الذي خلفته تلك الحضارات، ويشجع حركة السياحة؛ ما يؤدي إلى تحسن الوضع الاقتصادي في بلدنا الأردن.

٢٢- يشارك المعلم الطلبة في تنفيذ النشاط التطبيقي (٥-٢)، انظر الشكل (٥-٩).

استراتيجيات التقويم

استراتيجية التقويم المقترحة للنشاط التطبيقي (٥-٢): التقويم المعتمد على الملاحظة.
أداة التقويم: سلم التقدير.

الرقم	معيار الأداء	ممتاز	جيد جدًا	جيد
١	تتقن المجموعة تلمص المقولات الخاصة بها.			
٢	تجيد المجموعة أداء انفعالات صوتية مختلفة.			
٣	تتنافس المجموعة مع المجموعات الأخرى بجدية.			
٤	تستمع المجموعة لأداء المجموعات الأخرى باهتمام.			
٥	يسود التعاون بين أفراد المجموعة بصورة مناسبة.			

نشاط إثرائي

– بالعودة إلى مسرحية هاملت لشكسبير ، مثل المشهد الآتي الذي يناجي فيه هاملت طيف والده الميت:
"أكون أو لا أكون تلك هي المشكلة، يا أبي ما زلت أبحث عن رفاتك في عيون الخائنين، يا أبي ما زال طيفك يعتريني رغم انحناءات السنين، ما زلت أذكر يوم عدت، رميت سيفاً من دخان في يدي وتركتني طفلاً... وحيداً تسرق الجدران ظلي، ترشف الأقلام دفء أناملي، فأموت برداً بين آلاف النجوم الذابلة، كل يوم ألتقي في صفحة المرأة وجهك، يحتويني ثوبك المخضوب، يرتديني صمت عينيك المثلث بالشجون، كل يوم أسأل المرأة عني: كيف أبدو؟ أين أسكن؟ من أكون؟ أخبر المرأة أنني قد سئمت من ادعاءات الجنون!"

نشاط علاجي

– اكتب بحثاً عن سيرة الكاتب المسرحي وليم شكسبير (حياته، نشأته، أشهر مسرحياته)، ثم اقرأه أمام زملائك في الصف.

النتائج الخاصة بالدرس

- يتعرف مفهوم الممثل.
- يميز مفهوم الارتجال المسرحي.
- يمثل أعمالاً مسرحية بطريقة الارتجال المسرحي.
- ينمو لديه حس المسؤولية، والعمل الجماعي.
- يقدر فن الارتجال، ودوره في صقل شخصيته.

المفاهيم والمصطلحات

الممثل، الارتجال المسرحي.

التكامل الرأسي والتكامل الأفقي

التكامل الرأسي

- دليل المعلم للصف الرابع، محور الفنون المسرحية، الارتجال.
- دليل المعلم للصف السادس، محور الفنون المسرحية، الممثل والارتجال.
- كتاب التربية الفنية للصف التاسع، محور الفنون المسرحية، عناصر البناء الدرامي.

التكامل الأفقي

- كتاب التربية الإسلامية للصف الخامس، الجزء الأول، الدرس السادس عشر، حقوق الوالدين في الإسلام.
- كتاب الثقافة المالية، الصف الثامن، الجزء الأول، الدرس الرابع، مهارة الاتصال.

مصادر التعلم

الكتاب المدرسي، اللوح، كرسي، طاولة، أزياء.

استراتيجيات التدريس المقترحة

التدريس المباشر (الحوار والمناقشة، السؤال والجواب، العرض التوضيحي)، التعلم عن طريق الأنشطة (المشاريع، لعب الأدوار، التعلم عن طريق الصور الذهنية)، التعلم عن طريق العمل الجماعي، حل المشكلات، الاستقصاء.

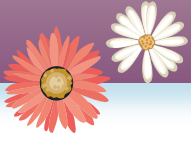
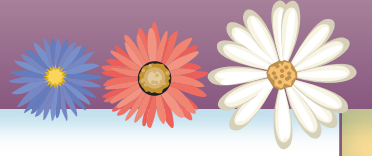

١ - يلقي المعلم التحية والسلام على الطلبة، ثم يكتب على اللوح عنوان الدرس والنتائج الخاصة به.

٢ - يقدم المعلم تغذية راجعة للدرس السابق، بطرح الأسئلة الآتية على الطلبة:

• ما المهارات التي يستخدمها الممثل على خشبة المسرح؟

• من الممثل؟

• هل تكفي الموهبة الفطرية في التمثيل لتحقيق النجاح والتميز في العمل المسرحي؟

• ينقسم دور الممثل إلى قسمين، اذكرهما.

٣ - يناقش المعلم الطلبة في إجاباتهم، ثم يعرف الممثل بأنه الإنسان المبدع الذي يتقمص شخصية ما، تحمل

مضامين محددة، تتحرك، وتدور على خشبة المسرح، مستخدمًا أدواته الجسدية والصوتية، ومهاراته

الذهنية لتحقيق ذلك، مبيّنًا أن الممثل الجيد يجب أن يمتلك الموهبة، وينظر إليها بوصفها عنصرًا رئيسيًا

للتميز والإبداع، بمساندة عاملين مهمين، هما:

أ - الدراسة الأكاديمية التي تحفز الهمم، وتوسع المدارك، وتصنعه على الطريق الصحيح لإكمال

مشواره في التمثيل.

ب- التدريب العملي المستمر لتنمية المهارات الجسدية والصوتية والذهنية، انظر الشكل (٥-١٠).

٤ - يبين المعلم دور الممثل، وما ينبغي أن يراعيه في أثناء الحركة على خشبة المسرح، انظر الصفحتين (٤٤)،

و(٤٥)، مع توضيح ذلك بالحركة، انظر الشكل (٥-١١).

٥ - يختار المعلم أحد الطلبة عشوائيًا، ثم يعرضه لموقف مفاجئ، ملاحظًا انفعالاته وتصرفاته تجاه هذا الموقف،

من مثل:

• قرع جرس المدرسة الساعة السابعة صباحًا، واستيقظت من النوم تمام الساعة الثامنة، فماذا تفعل؟

• صعدت إلى الحافلة، وقد نسيت نقودك في المنزل، فماذا تفعل؟

• أنت تدرس لامتحان في يوم غد، وفي هذه الأثناء انقطع التيار الكهربائي، فماذا تفعل؟

٦ - يطرح المعلم على الطلبة السؤال الآتي:

• ماذا نسمي ما قام به الطالب في النشاط السابق؟

٧ - يناقش المعلم الطلبة في إجاباتهم، ثم يوضح لهم أن ما قام به الطالب هو فن مسرحي يدعى فن الارتجال،

ويتوصل معهم إلى مفهوم الارتجال المسرحي، وهو أداء الممثل مشهدًا، أو تقمصه شخصية، أو تنفيذه

عملاً مسرحيًا، انطلاقًا من فكرة، أو قيمة معينة، من دون وجود أي نص مكتوب سلفًا، اعتمادًا على

قدراته الإبداعية، وطاقاته في الصوت، والحركة، والحوار، والخيال.

٨ - يطرح المعلم قضية معينة من القضايا الموجودة في الحياة، مثل: قضية إدمان المخدرات.

٩ - يطرح المعلم على الطلبة السؤالين الآتيين:

- ما الأسباب التي تؤدي إلى إدمان المخدرات؟
- ما النتائج المترتبة على هذا الإدمان؟

١٠ - يرسم المعلم على اللوح شجرة معلومات، محاكيًا الشكل (٥-١)، حيث تمثل ساقها المشكلة، وجذورها ترمز إلى أسباب المشكلة، وأغصانها تشكل النتائج المترتبة على المشكلة.

١١ - يناقش المعلم الطلبة في إجاباتهم، ثم يوضح لهم بعض الأسباب التي تؤدي إلى إدمان المخدرات، مثل: ضعف الوازع الديني، ورفقاء السوء، والجهل بخطورة المخدرات، وقلة الوعي، والبطالة، والأسباب النفسية، والتفكك الأسري، ثم يذكر بعض النتائج التي يفضي إليه إدمان المخدرات، مثل: العزلة، والأمراض النفسية، والتشويش، والفقر، وعدم تقبل الآخرين له، وعدم الثقة بالنفس.



الشكل (٥-١): شجرة المعلومات.



- ١٢- يطلب المعلم إلى الطلبة اقتراح حلول لهذه المشكلة، مثل: الذهاب إلى مركز متخصص لعلاج الإدمان، ونشر التوعية الصحية الكافية، ومضاعفة دور الأسرة في مراقبة سلوك أولادهم، وأحكام السيطرة على مروجي المخدرات.
- ١٣- يقسم المعلم الطلبة إلى مجموعات عمل، تتكون كل منها من (٣-٥) طلبة، ويعين مقررًا لكل مجموعة.
- ١٤- يمنح المعلم الطلبة (٥) دقائق للتفكير في مشكلة إدمان المخدرات، ثم ارتجال مشهد مسرحي قصير، يتناول قضية المخدرات، مستعينًا بشجرة المعلومات.
- ١٥- يطلب المعلم إلى كل مجموعة عرض ما تتوصل إليه من نتائج بطريقة الارتجال المسرحي.
- ١٦- يناقش المعلم الطلبة في أدائهم، ويجري تقويمًا تكوينيًا.
- ١٧- يوزع المعلم الطلبة إلى (٤) مجموعات، ثم يطلب إليهم تنفيذ أنشطة الكتاب المدرسي على النحو الآتي:
- المجموعة الأولى: النشاط (٥-٣)، انظر الشكل (٥-١٢).
 - المجموعة الثانية: النشاط (٥-٤).
 - المجموعة الثالثة: النشاط (٥-٥)، انظر الشكل (٥-١٣).
 - المجموعة الرابعة: النشاط (٥-٦)، انظر الشكل (٥-١٤).
- ١٨- يناقش المعلم الطلبة المشاهدين في أداء زملائهم، ويفتح باب الحوار والنقد البناء بين المجموعات، وتقبل الرأي والرأي الآخر.
- ١٩- يجري المعلم تقويمًا ختاميًا.

استراتيجيات التقويم

استراتيجية التقويم المقترحة للنشاط (٥-٣): التقويم المعتمد على الأداء.
أداة التقويم: سلم التقدير.

الرقم	معيار الأداء	ممتاز	جيد جداً	جيد
١	يتحرك أفراد المجموعة في الفضاء المتاح بمهارة.			
٢	يتقمص أفراد المجموعة تمرين التفاعل مع الزمن المحدد على نحو معبر.			
٣	يعيد أفراد المجموعة أداء المشهد على افتراض تغير الزمن بإتقان.			
٤	يتعاون أفراد المجموعة بعضهم مع بعض بصورة فاعلة.			

نشاط إثرائي

- بالعودة إلى درس (مكافحة الفساد) في مادة التربية الوطنية والمدنية، الصف الثامن، الجزء الثاني، الصفحات (٤٧-٥٠)، ارجل أنت وزملاؤك مشهداً مسرحياً تحدثون فيه عما تعلمتموه عن قضية الفساد، وكيفية مكافحته.

نشاط علاجي

- ارجل أنت وزملاؤك مشهداً مسرحياً يمثل أجواء سوق الخضار.

الدرس الثالث: مسرح الدمى (العرائس). عدد الحصص: حصتان.

النتائج الخاصة بالدرس

- يتعرف نشأة مسرح الدمى (العرائس).
- يميز أنواع مسرح الدمى بعضها من بعض.
- ينفذ أعمالاً مسرحية باستخدام الدمى.
- يتذوق دور الدمى (العرائس) في العمل المسرحي.

المفاهيم والمصطلحات

مسرح الدمى، البابة، الدمى المتحركة، دمى القره قوز، دمى الماريونيت، الدمى التي تحرك بالعصا، مسرحيات خيال الظل.

التكامل الرأسي والتكامل الأفقي

التكامل الأفقي

- كتاب التربية الإسلامية للصف الخامس، الجزء الأول، الدرس الثاني عشر، مخارج الحروف.
- كتاب الثقافة المالية للصف الثامن، الجزء الثاني، الدرس الرابع، إعادة التدوير.

مصادر التعلم

الكتاب المدرسي، كرسي، طاولة، أزياء، ورق الزبدة، كرتون أسود، مصباح، لاصق، مقص آمن، علبة كرتون، ورق، اللوح.

استراتيجيات التدريس المقترحة

التدريس المباشر (الحوار والمناقشة، السؤال والجواب، العرض التوضيحي، الضيف الزائر)، التعلم عن طريق الأنشطة (لعب الأدوار، التعلم عن طريق الصور الذهنية)، التعلم عن طريق العمل الجماعي.

خطوات تنفيذ الدرس

- ١ - يلقي المعلم التحية والسلام على الطلبة، ثم يكتب على اللوح عنوان الدرس والنتائج الخاصة به.
- ٢ - يصنع المعلم دمية، ثم يطلق عليها اسمًا معينًا، مثل الدمية نشمية، ثم يلبسها الزي الشعبي الأردني.
- ٣ - يتحدث المعلم إلى الطلبة عن طريق الدمية نشمية، متقمصًا شخصية مذيع، أو مقدم برامج، فيبدأ التعريف بالدمية نشمية على أنها ضيف مهم على الطلبة، قائلاً: درسنا اليوم هو مسرح الدمى (العرائس)؛ لذا رحبوا معي - أعزائي الطلبة - بضيفتنا العزيزة الدمية نشمية، ذات السمعة الطيبة في مجال مسرح الدمى، صاحبة الخبرة الطويلة، والأبحاث المتميزة عن نشأة مسرح الدمى، وتطوره، واستخداماته، فيرحب المعلم والطلبة بها، قائلين: أهلاً وسهلاً بالدمية الأردنية الرائعة نشمية.
- ٤ - يتقمص المعلم دور الدمية نشمية قائلاً: أعزائي الطلبة أعرفكم بنفسي، أنا الدمية نشمية، أردنية محبة لوطنها، أحب القراءة كثيراً، ولي أبحاث كثيرة في مجال مسرح الدمى، ولكم أن تسألوني ما شئتم، وأنا على استعداد للإجابة عن جميع استفساراتكم.
- ٥ - يوزع المعلم محتوى الدرس على الطلبة، في صورة حوار مسرحي يدور بين الطلبة والدمية نشمية.
- ٦ - يطلب المعلم إلى الطلبة قراءة محتويات الورقة في (٥) دقائق.
- ٧ - يطلب المعلم إلى مجموعة من الطلبة محاوره نشمية في مسرحية أمام الجميع، بحيث يتقمص هو شخصية الدمية نشمية، مراعيًا التنوع في الصوت، واستخدام طبقات مختلفة منه؛ لإضفاء روح الدعابة، وعدم الشعور بالملل، وذلك على النحو الآتي:
 - الطلبة: حديثنا يا نشمية عن نشأة مسرح الدمى.
 - نشمية: أعزائي، لقد اختلف الباحثون في تحديد الزمان والمكان الفعلي لظهور مسرح الدمى، ولكن الراجح أنه ظهر عند قدماء المصريين (الفراعنة) والصينيين، وفي بلاد ما بين النهرين، وتركيا، بيد أن اليابانيين هم أكثر من تفننوا فيه.
 - الطلبة: هل عرف العرب مسرح الدمى؟
 - نشمية (مبتهجة): بالطبع، فقد عرفوه في زمن الدولة العباسية باسم خيال الظل.
 - الطلبة: خيال الظل! ولماذا سمي بهذا الاسم؟
 - نشمية: لاستناده إلى تقنية الخيال المعتمدة على الأشعة الضوئية؛ إظهاراً لحركة الدمى على شاشة خاصة، باستعمال الأيدي والأرجل وبعض الصور. آه، بالمناسبة، يوجد نشاط مميز في كتابكم عن صنع مسرح خيال الظل، وقد أشرفت عليه بنفسي، وهو النشاط التطبيقي (٥-٧)، وتوجد أيضاً صورة توضيحية له، تأملوا الشكل (٥-١٥).



- الطلبة: رائع يا نشمية!
- نشمية: وقد شاعت مسرحيات خيال الظل باسم بابات، ومفردتها بابة، وذلك في العصر المملوكي بمصر.
- الطلبة: وما المقصود بالبابة؟
- نشمية: يقصد بها الحكاية، وتعد إحدى وسائل الترفيه التي أقبل عليها الناس من مختلف الفئات الاجتماعية، ولا سيما أنها كانت تعرض في الأماكن العامة والمقاهي، إلى جانب الفقرات الفنية الأخرى مثل الغناء والرقص، وتتضمن عادة مشاهد ساخرة، وتتناول مضامين سياسية، واجتماعية، وتاريخية أيضاً.
- الطلبة: هل توجد شخصية إسلامية معينة أسهمت في ظهور مسرح الدمى؟
- نشمية (بثقة العلماء): نعم يا أصدقائي، فقد عرف شمس الدين بن دانيال الموصللي بإسهامه في تأسيس مسرح خيال الظل، ونشره زمن الدولة الفاطمية، فضلاً عن تأليفه العديد من البابات التي منحت روحاً فنية جديدة.
- الطلبة: شكراً لك يا نشمية، أنت دمية خفيفة الظل، لقد أحبيناك حقاً.
- نشمية: سررت كثيراً بمعرفتكم، اعذروني يا أصدقائي، فأنا اليوم مدعوة إلى تناول وجبة محببة جداً على قلبي، ويجب أن أغادر.
- الطلبة: وما هذه الوجبة المفضلة لديك؟
- نشمية: إنها المنسف الأردني، كم أعشق هذا الطبق، اعذروني يا أصدقائي، علي الانصراف. إلى اللقاء، إلى اللقاء.

٨ - يطرح المعلم على الطلبة الأسئلة الآتية:

- إذا اعتبرنا الدمية هي الممثل على المسرح، بحسب تعريف الممثل في الدرس السابق (الممثل والارتجال المسرحي)، فما المقصود بالدمى المتحركة؟
- كيف يمكننا التعامل مع الدمى في أثناء العرض المسرحي؟
- عدّد بعض أنواع مسرح الدمى.

٩ - يناقش المعلم الطلبة في إجاباتهم، ثم يعرف الدمى المتحركة بأنها مجسمات يصنعها الإنسان بوصفها وسيلة من وسائل الترفيه؛ للتعبير عن موقف ما، أو طرح قضية معينة يراد إيصالها إلى الجمهور، وأن هذه الدمى تكون على هيئة إنسان، أو حيوان، أو أي شيء آخر، بحيث يتحكم في حركاتها شخص



ما، ويحركها مستخدمًا يده، أو خيوطًا، أو أسلاكًا، أو عصيًا، انظر الشكل (٥-١٦/أ)، والشكل (٥-١٦/ب).

١٠- يوجه المعلم الطلبة إلى كيفية التعامل مع الدمى في أثناء العرض المسرحي، مع التطبيق العملي على الدمى، انظر الصفحتين (٥٧) و(٥٨).

١١- يكتب المعلم على اللوح أنواع مسرح الدمى، وهي: دمى القره قوز التي تحرك باليد (دمى القفاز)، انظر الشكل (٥-١٧)، والدمى التي تحرك بالخيوط (الماريونيت)، انظر الشكل (٥-١٨/أ)، والشكل (٥-١٨/ب)، والدمى التي تحرك بالعصا، تأمل الشكل (٥-١٩)، ومسرح خيال الظل، انظر الشكل (٥-٢٠).

١٢- يقسم المعلم الطلبة إلى (٤) مجموعات عمل، تتكون كل منها من (٣-٥) طلبة، ويعين مقررًا لكل مجموعة، ويحدد مهامها، ويسمّيها كالاتي:

- المجموعة الأولى: دمى القره قوز التي تحرك باليد.

- المجموعة الثانية: الدمى التي تحرك بالخيوط (الماريونيت).

- المجموعة الثالثة: الدمى التي تحرك بالعصا.

- المجموعة الرابعة: مسرحيات خيال الظل.

١٣- يتجول المعلم بين المجموعات باستمرار، وييدي ملاحظاته للطلبة.

١٤- يطلب المعلم إلى مقرر كل مجموعة شرح الجزء الخاص بمجموعته.

١٥- يناقش المعلم الطلبة في أنواع الدمى، انظر الصفحات (٥١-٥٣) في الكتاب المدرسي.

١٦- يشارك المعلم الطلبة في تنفيذ النشاط التطبيقي (٥-٧) الذي يتحدث عن صنع مسرح خيال الظل والدمى التي تحرك بالعصي، والذي تضمن تصنيع دمى؛ وذلك بتمثيل مسرحية (الثعلب والحمامة).

١٧- يقيّم المعلم إنتاج المجموعات في تصنيع الدمى.

١٨- يناقش المعلم الطلبة في الدروس المستفادة من المسرحية.

استراتيجيات التقويم

استراتيجية التقويم المقترحة للنشاط التطبيقي (٥-٧): التقويم المعتمد على الأداء.
أداة التقويم: سلم التقدير.

الرقم	معايير الأداء	ممتاز	جيد جدًا	جيد
١	تحضر المجموعة الأدوات والخامات اللازمة لصنع مسرح خيال الظل، وصنع دمي العصي.			
٢	ترسم مربعًا في منتصف صندوق الكرتون الفارغ.			
٣	تفرغ المربع الذي رسم، بحيث يظهر ما في داخل علبة الكرتون.			
٤	تقص ورق الزبدة، ثم تلصقه، بحيث يغطي مساحة المربع المفرغ على صندوق الكرتون.			
٥	تعمل إطارًا من الكرتون ذي اللون الأسود، ثم تلصقه حول ورق الزبدة، ليصبح نموذجًا مبسطًا لمسرح خيال الظل.			
٦	ترسم شكل الدمية المناسب للشخصية المراد تمثيلها في المسرحية.			
٧	تقص الدمية بشكل مناسب.			
٨	تلصق ماصة (قشة) العصير خلف الدمية المقصودة.			
٩	تعتم الفضاء المتاح (الصف).			
١٠	تحرك الدمى التي صنعتها خلف الستارة (ورق الزبدة)، وتسلط إضاءة المصباح أسفل المسرح.			

نشاط إثنائي



- ابتكر شخصية دمية أردنية، وسمّها، ووظّفها في إنتاج عمل مسرحي.
- بالعودة إلى درس (رحلة في عالم البحار) في مبحث اللغة العربية للصف الثامن الأساسي، حوّل الدرس إلى حوار مسرحي باستخدام الدمى، مقسمًا الحوار بين شخصيتين، الأولى: باحث يعمل دراسات عن الحياة البحرية، والثانية: متخصص خبير في عالم الحياة البحرية.

نشاط علاجي



- اصنع دمي باستخدام الملاعق الخشبية؛ وذلك بوضع عيين، وفم، وشعر باستخدام خامات من البيئة، ثم حركها وهي تغني.
- استفد من الجوارب القديمة بالمنزل في صنع دمي مثل دمي القفاز.

إجابات أسئلة الوحدة

- ١ - **الممثل:** شخص مبدع يتقمص شخصية ما، تتحرك وتدور على خشبة المسرح، وهو يستخدم أدواته الجسدية والصوتية، ومهاراته الذهنية لتحقيق ذلك.
- **الفن المسرحي:** مرآة تعكس واقع المجتمع، من حيث الاستقرار، أو المعاناة، فتقتبس منه الكثير من الأحداث والوقائع، ليتم تجسيدها على خشبة المسرح، بمساندة عناصر مختلفة، مثل: الممثل، والتصميم (الديكور)، والإضاءة، والموسيقى.
- **دمى الماريونيت:** دمي يتحكم فيها بالخيوط، أو الأسلاك أحياناً، ولها أعضاء كاملة تشمل الرأس، والجذع، والذراعين، واليدين، والساقين، والقدمين، وتوصل هذه الأعضاء ببعضها ببعض بأربطة من المواد المرنة، أو الأقمشة.
- **الارتجال المسرحي:** أداء الممثل مشهداً، أو تمثيله فكرة، أو شخصية، أو عملاً مسرحياً، انطلاقاً من فكرة، أو قيمة معينة، من دون وجود أي نص مكتوب سلفاً، اعتماداً على قدراته وطاقاته الإبداعية في الصوت، والحركة، والحوار، والخيال.
- **الدمى المتحركة:** مجسمات يصنعها الإنسان بوصفها إحدى وسائل الترفيه؛ للتعبير عن موقف ما، أو طرح قضية معينة؛ بغية إيصالها إلى الجمهور. وقد تأخذ هذه الدمى شكل الإنسان، أو الحيوان، أو النبات، أو شيء آخر، بحيث يتحكم في حركاتها شخص ما، مستخدماً يده، أو خيوطاً، أو أسلاكاً، أو عصياً.
- ٢ - أ - ما اكتشف من نقوش جدارية فرعونية، تدل على وجود عنصر التمثيل (الدراما) في المسرح القائم على الأساطير الدينية.
- ب- يعد سوفوكليس أحد أشهر كتاب التراجيديا في العصر الإغريقي، ومن أبرز ما قدمه مسرحية (أنتيجونا).
- ج- استعاض الرومان عن الخشبة المنبسطة (كانت عند الإغريق) بخشبة مرتفعة، وتحرر الممثلون من ارتداء الأحذية ذات الكعب العالي التي كان يرتديها الإغريق في أثناء التمثيل.
- د - في مسرح العصور الوسطى خرج العرض المسرحي من الكنيسة إلى الشارع، في صورة مجموعات سميت حلقات الأسرار، ثم أصبح المسرح جوالاً، وخرج إلى أحضان الشعب في أماكن تجمعهم.

٣ - أ - التخلص من سطوة المعتقدات الكنسية.

ب- كان تولي الملكة إليزابيث مقاليد الحكم سبب تسمية التمثيل (الدراما) في هذا العهد باسم الدراما الإليزابيثية نسبةً إليها، فضلاً عن إبداء اللوردات اهتماماً حقيقياً بالشؤون المسرحية؛ ما جعل الممثلين قادرين على أداء فعاليتهم بحرية بعض الشيء.

ج- التوفيق بين الطوائف الدينية أدى إلى ظهور نوع من الحرية الفكرية، ساعد على نمو المسرح وازدهاره، وتمكين القائمين عليه، بتناول أفكار جديدة لبناء المجتمع والإنسان.

د - ساعد الاستقرار السياسي والاقتصادي على ولادة حالة من التأمل والتفكير والاهتمام بمكونات الأشياء لا بظواهرها فقط.

٥ - أ - أبطال مسرحيات شكسبير المأسوية شخصيات تتميز بالنبل، والعظمة، والعواطف الإنسانية.

ب- اعتمد في مسرحه وشعره على العواطف والأحاسيس الإنسانية التي كانت سبباً حقيقياً لسر خلود كتاباته بحسب النقاد.

ج- اللغة الشعرية البليغة، والبراعة في التلاعب بالكلمات والألفاظ، والمفردات الجديدة.

د- عالج جوهر الإنسان الفرد، وموقعه في الكون، ودوره في الحياة.

هـ - المزوجة بين الشعر والنثر.

و- المزوجة بين الكوميديا والتراجيديا.

ز- المخزون الغني من الشخصيات التي يمتزج فيها الخير والشر والعاطفة والعقل؛ ما جعل الصراع في مسرحياته يظهر بصورة واضحة.

٦ - أ - دمي القره قوز التي تحرك باليد (دمى القفاز).

ب- الدمى التي تحرك بالعصا: تحرك هذه الدمى بالقضبان، أو بالعصي من أسفل منصة العرض عادة، حيث يتكون بعضها من رأس فقط مثبت بطرف عصا. ويكون لبعض الدمى المتحركة بالعصي عصا متصلة بذراعين ورجلين متحركتين. لا تستعمل دمي العصي لتمثيل الإنسان والحيوان فحسب، بل يشيع استخدامها لترمز إلى أشياء أخرى، مثل: الأزهار، والقبعات، والأشجار، والأشكال البسيطة.

الوحدة السادسة

٦

الفن

وتطبيقات الحاسوب



النتائج الخاصة بالدرس

- يتعرف أهم محركات البحث العالمية.
- يقدم عروضاً تقديمية عن لوحات فنية لفنانين عالميين.
- يكتسب مهارة البحث الفعال في المواقع الإلكترونية لشبكة الإنترنت.

المفاهيم والمصطلحات

محركات البحث، محرك البحث (Google)، محرك البحث (Yahoo)، محرك البحث (bing)، محرك البحث (dogpile)، محرك البحث (TinEye)، محرك البحث (Multicolr)، محرك البحث (everystockphoto).

التكامل الرأسي والتكامل الأفقي

التكامل الأفقي

- كتاب الحاسوب للصف الثامن، الجزء الثاني، الوحدة الرابعة، الدرس الثاني، البحث عن المعلومات عبر شبكة الإنترنت.

مصادر التعلم

مختبر الحاسوب، الكتاب المدرسي، اللوح، جهاز الحاسوب أو جهاز الحاسوب الشخصي المحمول، جهاز العرض، أقلام ملونة.

استراتيجيات التدريس المقترحة

التدريس المباشر (الحوار والمناقشة، السؤال والجواب)، التعلم عن طريق الأنشطة، التعلم عن طريق العمل الجماعي (اختر زميلاً ثم شارك).

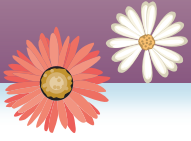
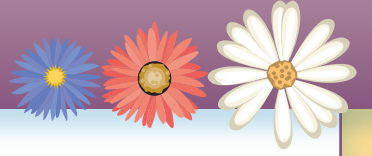

١ - يرحب المعلم بالطلبة، ثم يكتب على اللوح عنوان الدرس والنتائج الخاصة به، ثم يطرح عليهم الأسئلة الآتية:

• أيكم سبق له دخول موقع بحث؟ ما اسمه؟

• ما الغاية من دخوله؟

• من يعرف محركات البحث في شبكة الإنترنت؟

• ما أهم محركات البحث العالمية؟

• ما استخدامات محركات البحث في التربية الفنية؟

• ما نوع المستندات الموجودة في محركات البحث؟

• ما الطريقة التي صممت بها محركات البحث الأولى في شبكة الإنترنت؟

٢ - يستمع المعلم إلى إجابات الطلبة، ثم يوضح لهم أن محركات البحث هي برامج مصممة للمساعدة على إيجاد مستندات مخزنة في شبكات الإنترنت، وأن هذه المستندات قد تكون مواقع، أو صوراً، أو فيديوهات، أو مقالات، وأن محركات البحث تتنوع وفق الأهداف المنشودة منها؛ فقد تكون مواقع علمية وبحثية، أو اقتصادية وتجارية، أو ترفيهية وتربوية، وغير ذلك، وأنها تستخدم في مبحث التربية الفنية بوصفها مواقع ومصادر تعليمية إضافية حديثة، يمكن بها الوصول إلى كل ما يخص التربية الفنية، من: أبحاث، وكتب، ولوحات، وصور، ومقاطع فيديو، وغير ذلك. وقد صممت محركات البحث الأولى اعتماداً على التقنيات المستخدمة في إدارة المكتبات، حيث كانت تبني فهارس للمستندات، تمثل قاعدة للبيانات، وتفيد في العثور على أي معلومة يبحث عنها في البرنامج.

٣ - يرافق المعلم الطلبة إلى مختبر الحاسوب المدرسي بهدوء وانتظام، ثم يوزعهم بحيث يجلس كل اثنين أمام جهاز حاسوبي واحد.

٤ - يطرح المعلم على الطلبة السؤالين الآتيين:

• ما محرك البحث (Google)؟ ما استخداماته؟

٥ - يطلب المعلم إلى الطلبة زيارة موقع محرك البحث (Google)، بكتابة جملة: www.google.com.

٦ - يطلب المعلم إلى الطلبة تنفيذ الأنشطة (٦-٢)، و(٦-٤)، و(٦-٥) في الصفحات (٦٨)، و(٧٠)، و(٧٢)، التي يتعين استخدام محرك البحث (Google) في تنفيذها.



٧ - يطرح المعلم على الطلبة الأسئلة الآتية:

• ما محرك البحث (YAHOO)؟

• وما استخداماته؟

• ما محرك البحث (bing)؟

• ما استخداماته؟

• ما محرك البحث (dogpile)؟

• ما استخداماته؟

٨ - يطلب المعلم إلى الطلبة تنفيذ النشاط (٦-١) في الصفحة (٦٨)، مستخدمين محركات البحث

(YAHOO)، و(bing)، و(dogpile).

٩ - يكتب الطالب جملة: www.yahoo.com، ثم جملة: www.bing.com، ثم جملة:

www.dogpile.com.

١٠ - يطرح المعلم على الطلبة الأسئلة الآتية:

• ما محرك البحث (TinEye)؟

• ما استخداماته؟

• ما محرك البحث (Multicolr)؟

• ما استخداماته؟

• ما محرك البحث (everystockphoto)؟

• ما استخداماته؟

١١ - يناقش المعلم الطلبة في فقرة (فسر) في الصفحة (٦٧).

١٢ - يطلب المعلم إلى الطلبة تنفيذ النشاط (٦-٣)، مستخدمين محرك البحث [everystockphoto](http://everystockphoto.com)، بكتابة

جملة: www.everystockphoto.com.

١٣ - يحدد المعلم الوقت المناسب لأداء كل نشاط بما يحقق الفوائد والأهداف المنشودة.

١٤ - يتابع المعلم الطلبة، ويوجههم، ويعززهم، ويجيب عن استفساراتهم.

استراتيجيات التقويم

استراتيجية التقويم المقترحة: مراجعة الذات.

أداة التقويم: سجل وصف سير التعلم.

الاسم: ثراء عمر، وبراء مرزوق. الموضوع: محركات البحث في شبكة الإنترنت. التاريخ: ٧/٥/٢٠٢٠م.

هدف الأنشطة:

حل المشكلة الآتية:

تعرف أهم محركات البحث العالمية، وكتابة أبحاث، وإعداد عروض تقديمية عن لوحات فنية لفنانين عالميين، وموضوعات فنية متنوعة، واكتساب مهارة البحث الفاعل في المواقع الإلكترونية لشبكة الإنترنت.

الشيء الذي فعلته:

تصفح أهم محركات البحث العالمية، وتنفيذ الأنشطة: (١-٦)، و(٢-٦)، و(٣-٦)، و(٤-٦)، و(٥-٦).

تعلمت من الأنشطة:

إمكانية الوصول إلى اللوحات، والصور، والمعلومات الفنية باستخدام محركات البحث العالمية.

ملاحظاتي:

تعرف محركات بحث جديدة متنوعة، وطرائق جديدة في البحث، والاستفادة منها في الحياة العملية.

ملاحظات المعلم:

تعرف ثراء وبراء أهم محركات البحث بسهولة، وشاركوا في تنفيذ دروس متميزة، وتعاونوا معاً على نحو فاعل.

نشاط إثرائي

– ابحث في سيرة حياة أحد الرواد والمؤسسين للحركة التشكيلية الأردنية، ومدرسته الفنية، والألوان التي استخدمها في لوحاته، وصور أهم أعماله الفنية، ثم اجمعها، واحفظها في ذاكرة منفصلة، ثم اعرضها أمام زملاء، وناقشهم فيها، مستخدماً محركات البحث الآتية: (YAHOO)، و(bing)، و(dogpile)، و(TinEye).

نشاط علاجي

– ابحث في محركات البحث الآتية: (Google)، و(Multicolr)، و(everystockphoto) عن صور لأهم المواقع الأثرية في الأردن، ثم اطبعها، وأصقها على لوحة من الكرتون، ثم اعرضها أمام زملاء في الصف.

الدرس الثاني: تصميم ملصق إعلاني باستخدام برنامج العروض التقديمية.

النتائج الخاصة بالدرس

- يتعرف الأوامر الخاصة ببرنامج العروض التقديمية.
- يصمم ملصقًا إعلانيًا باستخدام برنامج العروض التقديمية.
- يكتسب مهارة تصميم ملصقات إعلانية متنوعة باستخدام برنامج العروض التقديمية.

المفاهيم والمصطلحات

- الملصق الإعلاني، برنامج العروض التقديمية (PowerPoint).
- الملصق الإعلاني: صفحة مطبوعة من الورق المقوى، تجمع بين الكلمات والرسوم، أو الصور، وتعرض في مكان عام؛ لتنتقل رسالة معينة إلى المشاهدين؛ إذ تعلن الملصقات عن أحداث معينة من المسرحيات، أو الأفلام، أو المعارض الفنية، أو المنتجات التجارية، أو تحمل رسائل توعية في موضوعات صحية، أو اجتماعية، أو تعليمية.
- برنامج العروض التقديمية (PowerPoint): يعد هذا البرنامج أحد برامج حزمة مايكروسوفت أوفيس، ويستخدم في إنشاء ملفات تسمى العروض التقديمية، التي يمكن بها تقديم معلومات، أو شرحها، أو توضيحها في المحاضرات، والدروس، والدورات، والإعلانات.

التكامل الرأسي والتكامل الأفقي

التكامل الرأسي

- كتاب التربية الفنية للصف التاسع، الجزء الثاني، الوحدة الخامسة، الفن وتطبيقات الحاسوب، الدرس الأول، تصميم ملصق إعلاني.

التكامل الأفقي

- كتاب الحاسوب للصف الثامن، الجزء الثاني، الوحدة الثالثة، العروض التقديمية (PowerPoint).

مصادر التعلم

- مختبر الحاسوب، الكتاب المدرسي، اللوح، جهاز العرض.

استراتيجيات التدريس المقترحة

- التدريس المباشر (الحوار والمناقشة، السؤال والجواب)، التعلم عن طريق الأنشطة، التعلم عن طريق العمل الجماعي (اختر زميلًا ثم شارك).

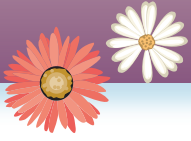
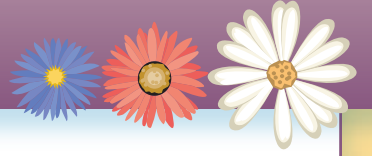

- ١ - يرحب المعلم بالطلبة، ويعبر لهم عن فرحه برؤيتهم.
- ٢ - يكتب المعلم على اللوح عنوان الدرس والنتائج الخاصة به.
- ٣ - يرافق المعلم الطلبة إلى مختبر الحاسوب المدرسي بهدوء وانتظام، ثم يوزعهم بحيث يجلس كل اثنين أمام جهاز حاسوبي واحد.
- ٤ - يطرح المعلم على الطلبة السؤال الآتي:
 - ما فوائد استخدام برنامج العروض التقديمية (PowerPoint)؟
- ٥ - يطلب المعلم إلى الطلبة تأمل الأشكال: (٢٠-٦)، و(٢١-٦)، و(٢٢-٦)، و(٢٣-٦) في الصفحة (٧٤) من الكتاب المدرسي.
- ٦ - يطرح المعلم على الطلبة الأسئلة الآتية:
 - ما أهداف الملصق الإعلاني؟
 - ما مكونات الملصق الإعلاني؟
 - برأيك، كيف توصل الملصقات الرسالة الإعلانية الهادفة؟
- ٧ - يستمع المعلم إلى إجابات الطلبة، ثم يوضح لهم أن الملصق الإعلاني يهدف إلى الترويج لموضوع معين في مجالات عدة، منها: السياحية، والتجارية، والدينية، والثقافية والتثقيفية، وأنه يشتمل على مجموعة من الصور، والرسوم، والألوان، والخطوط، والكلمات الهادفة المعبرة، مع مراعاة أسس التصميم الفني وعناصره الرئيسية. ثم يبين لهم أن هدف هذا الملصق هو إيصال رسالة إعلانية هادفة محددة، عن طريق طرح الفكرة المنشودة بصورة فنية إبداعية بعيدة عن التعقيد.
- ٨ - يطلب المعلم إلى الطلبة ملاحظة الشكلين (٢٤-٦)، و(٢٥-٦)، ثم يطرح عليهم السؤالين الآتيين:
 - ما الفرق بين الصورتين من حيث الدقة والوضوح؟
 - كيف نختار الصور لملصق معين؟
- ٩ - يناقش المعلم الطلبة في إجاباتهم، ثم يوضح لهم أن اختيار الصور لملصق معين يتطلب توافر شروط عدة فيها، مثل: درجة الوضوح العالية، والدقة المتناهية في التفاصيل، بصرف النظر عن حجم شاشة العرض.
- ١٠ - يوزع المعلم الطلبة إلى مجموعات عمل، تتكون كل منها من (٣-٥) طلبة، ويعين مقررًا لكل مجموعة.
- ١١ - يطلب المعلم إلى أفراد المجموعات تنفيذ النشاط التطبيقي (٦-٦) في الصفحة (٧٦).
- ١٢ - يطلب المعلم إلى أفراد المجموعات تنفيذ النشاط (٦-٧) في الصفحة (٨٤).
- ١٣ - يتابع المعلم الطلبة في أثناء تنفيذ النشاطين، ويوجههم، ويعززهم، ويجيب عن تساؤلاتهم.

استراتيجيات التقويم

استراتيجية التقويم المقترحة للنشاط التطبيقي (٦-٦): التقويم المعتمد على الأداء.
أداة التقويم: سلم التقدير.

الرقم	معايير الأداء	ممتاز	جيد جداً	جيد
١	تختار المجموعة عنواناً مناسباً للملصق، وتحدد موضوعه، والهدف منه.			
٢	تجمع الصور والرسوم المناسبة المرتبطة بالموضوع.			
٣	ترسم مخططاً (سكتشاً) بمهارة للملصق.			
٤	تنشئ مستنداً فارغاً، من قياس (A4) في الاتجاه الأفقي بإتقان.			
٥	تعبي خلفية الشريحة باستخدام لون مناسب، أو ملمس لائق، أو صورة معبرة، من القائمة المنسدلة (تنسيق).			
٦	تختار شكلاً مناسباً للتصميم من الأشكال المتوفرة في البرنامج، وله علاقة بالخلفية المختارة.			
٧	تختار عبارة مناسبة للملصق داخل أحد الأشكال التلقائية من شريط أدوات الرسم، ثم تعطيها لوناً مناسباً.			
٨	تجري على الشكل التلقائي تغييراً مناسباً في التأثيرات الخاصة بالشكل، واللون، والشفافية، والتدرج اللوني.			
٩	تضيف نصاً مناسباً داخل الشكل التلقائي، ثم تجري تعديلات مناسبة على حجم الخط، ولونه.			
١٠	تناقش الملصق بعد إنجازها، ثم تجري التعديلات المناسبة عليه.			

- صمم ملصقًا فنيًا إعلانيًا، تحث فيه على التحلي بالأخلاق الحميدة، مستخدمًا الرسوم، والصور، والكلمات المعبرة عن الموضوع، ومراعياً أسس التصميم الفني، وعناصره الرئيسية.

- حلل الملصق الإعلاني الذي يظهر في الشكل (٦-١)، والذي يعرض لحقوق الطفل، محاولاً فهم عناصره التكوينية، ومعانيه، وأهدافه.



الشكل (٦-١): تصميم ملصق إعلاني يعبر عن حقوق الطفل.

الدرس الثالث: إنشاء عرض تقديمي لشرائح متسلسلة باستخدام برنامج العروض التقديمية.

النتائج الخاصة بالدرس

- يتعرف طرائق إنشاء عرض تقديمي لشرائح متسلسلة باستخدام برنامج العروض التقديمية.
- يصمم عرضًا تقديميًا لشرائح متسلسلة باستخدام برنامج العروض التقديمية.
- يتقن مهارة إنشاء عرض تقديمي لشرائح متسلسلة.

المفاهيم والمصطلحات

الطريقة المتسلسلة في عرض الشرائح، عرض تقديمي باستخدام الشرائح المترابطة.

التكامل الرأسي والتكامل الأفقي

التكامل الرأسي

- دليل المعلم للصف السابع، المحور الخامس، الدرس الثاني، تصميم عرض متحرك.

التكامل الأفقي

- كتاب الحاسوب للصف الثامن، الجزء الثاني، الوحدة الثالثة، العروض التقديمية (PowerPoint).

مصادر التعلم

مختبر الحاسوب، الكتاب المدرسي، اللوح، جهاز العرض.

استراتيجيات التدريس المقترحة

التدريس المباشر (الحوار والمناقشة، السؤال والجواب)، التعلم عن طريق العمل الجماعي، (اختر زميلًا ثم شارك).

- ١ - يحيي المعلم الطلبة، ويطمئن على أحوالهم.
- ٢ - يرافق المعلم الطلبة إلى مختبر الحاسوب المدرسي بهدوء وانتظام، ويوزعهم بحيث يجلس كل اثنين أمام جهاز حاسوبي واحد.
- ٣ - يكتب المعلم على اللوح عنوان الدرس والتأجيل الخاصة به.
- ٤ - يطرح المعلم على الطلبة السؤال الآتي:
 - ما خصائص برنامج العروض التقديمية؟
- ٥ - يستمع المعلم إلى إجابات الطلبة، ثم يوضح لهم أن برنامج العروض التقديمية يعمل على تسهيل عرض المادة النظرية على شاشات العرض الحاسوبية، أو شاشات العرض المكبرة؛ ما يساعدنا على تقديم مادة مصممة سلفاً، بطريقة سلسلة، وأسلوب واضح، وهذا ما سنتعرفه في هذا الدرس.
- ٦ - يطلب المعلم إلى الطلبة تنفيذ النشاط التطبيقي (٦-٨) في الصفحة (٨٥) من الكتاب المدرسي، وهو عرض تقديمي يمثل الانسجام اللوني، وسنستخدم فيه الطريقة المتسلسلة في عرض الشرائح، ثم يحفظ الطلبة العرض التقديمي بعد إنجازه؛ لاستخدامه في الحصة القادمة من هذا الدرس.
- ٧ - يطلب المعلم إلى الطلبة تنفيذ النشاط التطبيقي (٦-٩) في الصفحة (٨٩) من الكتاب المدرسي.
- ٨ - يتابع المعلم الطلبة في أثناء تنفيذ النشاطين، ويوجههم، ويعززهم، ويجيب عن تساؤلاتهم.
- ٩ - في بداية الحصة الثانية من هذا الدرس، يطرح المعلم على الطلبة السؤال الآتي:
 - ما الهدف من استخدام الارتباط التشعبي في برنامج العروض التقديمية؟
- ١٠ - يستمع المعلم إلى إجابات الطلبة، ثم يوضح لهم أن الارتباط التشعبي بين الشرائح يتيح لنا الانتقال إلى الشريحة المطلوبة، عن طريق اختيار أحد الأشكال الموضوعية في الشريحة الحالية، من دون المرور بالتسلسل الرقمي للشرائح.
- ١١ - يطلب المعلم إلى الطلبة إضافة شريحة جديدة إلى النشاط السابق (الانسجام اللوني) باسم المحتويات، ثم كتابة عناوين محتويات العرض، ثم عمل إشارة مرجعية لها، ثم الذهاب إلى جميع الشرائح، وعمل شكل يحمل ارتباط تشعبياً مع شريحة المحتويات، كما في المثال الوارد ذكره في الصفحة (٩٠).
- ١٢ - يتابع المعلم الطلبة في أثناء تنفيذ النشاط، ويوجههم، ويعززهم، ويجيب عن تساؤلاتهم.
- ١٣ - يعين المعلم للطلبة واجباً بيتياً، تضمن تنفيذ النشاط (٦-١٠) في الصفحة (٩٣) من الكتاب المدرسي، ثم عرضه ومناقشته في الحصة التالية.

استراتيجيات التقويم

استراتيجية التقويم المقترحة للنشاط التطبيقي (٦-٨): التقويم المعتمد على الأداء.
أداة التقويم: سلم التقدير.

الرقم	معيار الأداء	ممتاز	جيد جداً	جيد
١	يجمع كل اثنين من الطلبة صوراً للانسجام اللوني، ثم يحتفظان بها في ملف منفصل.			
٢	يدر جان شرائح متعددة، ثم يضعان الصور المناسبة فيها.			
٣	يختاران الخط المناسب؛ حجماً ولوناً.			
٤	يختاران حركة الانتقال المناسبة بين كل الشرائح.			
٥	يعدلان الأوامر بعد تجربتها لتصبح أكثر ملاءمة.			

استراتيجية التقويم المقترحة لتطبيق المثال في الصفحة (٩٠): التقويم المعتمد على الأداء.
أداة التقويم: سلم التقدير.

الرقم	معيار الأداء	ممتاز	جيد جداً	جيد
١	يضيف كل اثنين من الطلبة شريحة المحتويات إلى النشاط التطبيقي (٦-٨)، ثم يكتبان فيها عناوين محتويات العرض.			
٢	يختاران شكلاً مرجعياً مناسباً من قائمة الأشكال التلقائية (أزرار فعالة).			
٣	ينشئان إشارة مرجعية في بقية الشرائح تعود إلى شريحة المحتويات.			
٤	يتأكدان بعد الانتهاء من تسلسل الشرائح، ثم يجريان التعديلات المناسبة.			
٥	يتعاونان معاً بصورة فاعلة في أثناء إعداد العرض التقديمي.			

نشاط إثنائي

- صمم عرضًا تقديميًا لجميع المنتجات الفنية والإبداعية التي نُفِّذت في المدرسة خلال العام الدراسي، مستخدمًا أسلوب الشرائح المتسلسلة، ثم اعرضه أمام زملاء في الصف.

نشاط علاجي

- صمم عرضًا تقديميًا يتناول أهم الأعمال واللوحات الفنية لأبرز الفنانين العالميين والأردنيين، مستخدمًا أسلوب الشرائح المترابطة، ثم اعرضه في أثناء حصة التربية الفنية.

إجابات أسئلة الوحدة

١ - برامج مصممة للمساعدة على إيجاد مستندات مخزنة في شبكات الإنترنت، سواء أكانت مواقع، أم صورًا، أم مقاطع فيديو، أم مقالات، وقد صممت محركات البحث الأولى اعتمادًا على التقنيات المستخدمة في إدارة المكتبات، حيث أنشئت فهارس للمستندات مثلت قاعدة للبيانات؛ ما سهل إيجاد أي معلومة يبحث عنها في البرنامج.

٢ - أ - محرك البحث (Google).

ب - محرك البحث (YAHOO).

ج - محرك البحث (bing).

د - محرك البحث (Dogpile).

٣ - محرك البحث (everystockphoto).

٤ - يمكن فيه البحث عن الصور بلون معين، مثل اللون الأحمر، ثم اختيار لون آخر، مثل اللون الأخضر، فتظهر صورة تحوي اللون الأحمر واللون الأخضر فقط، وهكذا حتى عشرة ألوان.

٥ - محرك البحث (Tineye).

بِسْمِ اللَّهِ الرَّحْمَنِ الرَّحِيمِ
الْحَمْدُ لِلَّهِ
الْعَلِيِّ

